

REPARABILIDAD DE LA PARTE DELANTERA

En este apartado, se analizan los elementos de la parte delantera del SEAT EXEO que resultan afectados con mayor frecuencia en un impacto delantero.



Figura 1.- Elementos de la parte delantera

1. Faro

- Comercialización

El constructor comercializa el faro como pieza de recambio independiente.

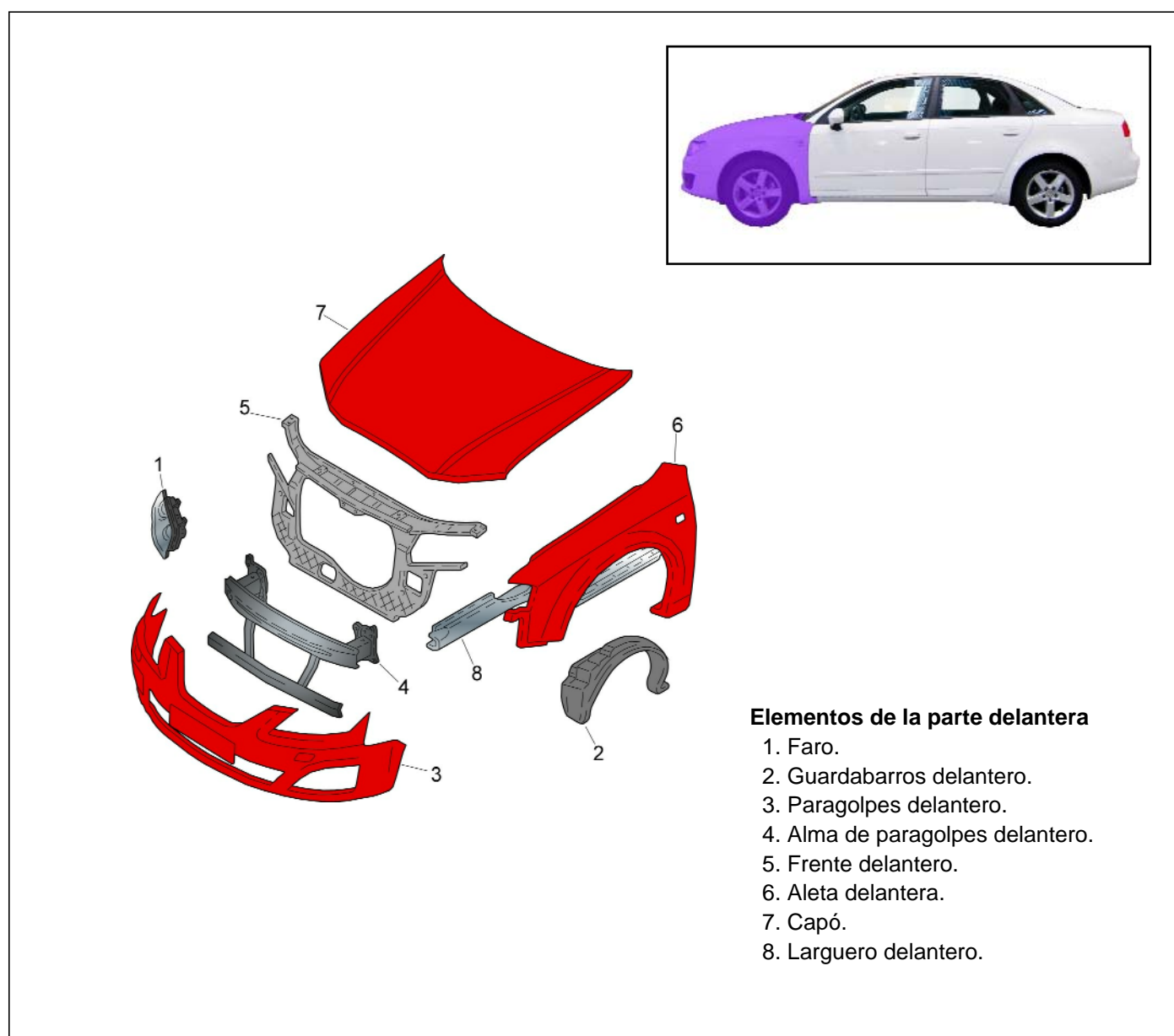
- Unión de la pieza

En la figura 2, se muestra la unión del faro con el resto de la carrocería.



Figura 2.- Unión del faro

- Método de sustitución

Para la sustitución del faro será necesario desmontar previamente los siguientes elementos:

- Retirar guardabarros (2 tornillos).
- Retirar paragolpes (10 tornillos, 2 tuercas y 3 ballestilas).

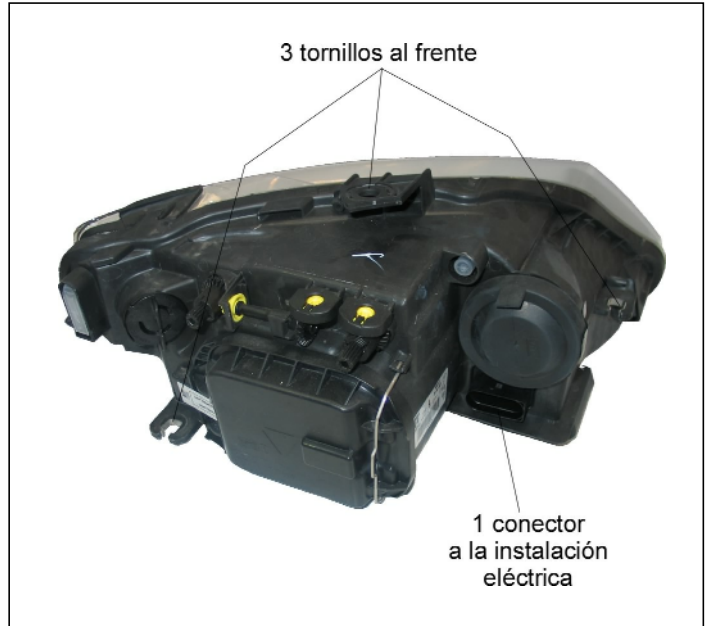
2. Guardabarros delantero

- Comercialización

El constructor comercializa el guardabarros delantero como pieza de recambio independiente.

- Unión de la pieza

En la figura 3 se muestra la unión del guardabarros delantero con el resto de la carrocería.



Figura 3.- Unión del guardabarros delantero

- Método de sustitución

Para la sustitución del guardabarros delantero no será necesario desmontar ningún elemento adicional.

3. Paragolpes delantero

- Comercialización

En la figura 4 se muestran las posibilidades de adquisición de este elemento.

- Unión de la pieza

En la figura 5, se muestra la unión del paragolpes delantero con el resto de la carrocería.

- Método de sustitución

Para la sustitución del paragolpes delantero será necesario desmontar, previamente, los siguientes elementos:

- Retirar guardabarros izquierdo y derecho (2 tornillos, cada uno).

Despiece del paragolpes:

- Rejilla superior del paragolpes (2 grapas, 6 ballestillas y 2 guías).
- Rejilla inferior de paragolpes (18 ballestillas).
- Registro de faro antiniebla izquierdo y derecho (1 tornillo y ballestillas, cada uno).
- Faro antiniebla izquierdo y derecho (1 tornillo y 1 conector, cada uno).
- Sensores de aparcamiento (4 conectores y 8 ballestillas).
- Instalación eléctrica (14 grapas).



Figura 4.- Comercialización del paragolpes delantero



Figura 5.- Unión del paragolpes delantero

4. Alma de paragolpes delantero

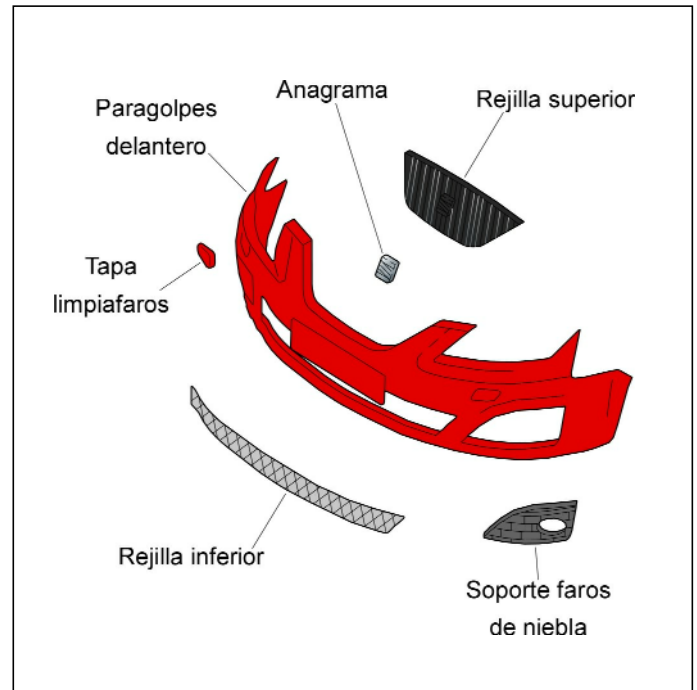
- Comercialización

El constructor comercializa el alma del paragolpes delantero como pieza de recambio independiente.

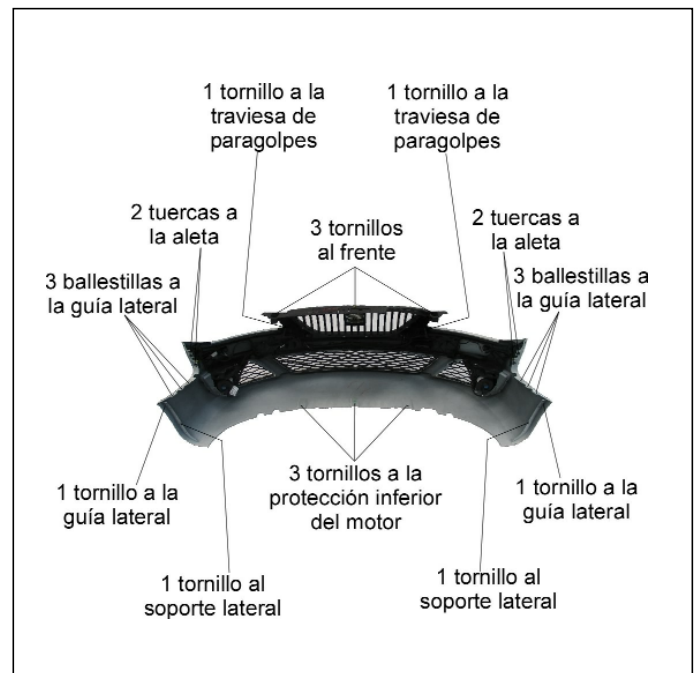
- Unión de la pieza

En la figura 6, se muestra la unión del alma de paragolpes con el resto de la carrocería.



Figura 6.- Unión del alma de paragolpes delantero

- Método de sustitución

Para la sustitución del alma de paragolpes delantero será necesario desmontar previamente los siguientes elementos:

- Retirar guardabarros izquierdo y derecho (2 tornillos, cada uno).
- Paragolpes (ver figura 5).
- Canalizador *intercooler* izquierdo y derecho (3 grapas, cada uno).
- Bocina izquierda y derecha (1 tuerca y 1 conector, cada una).

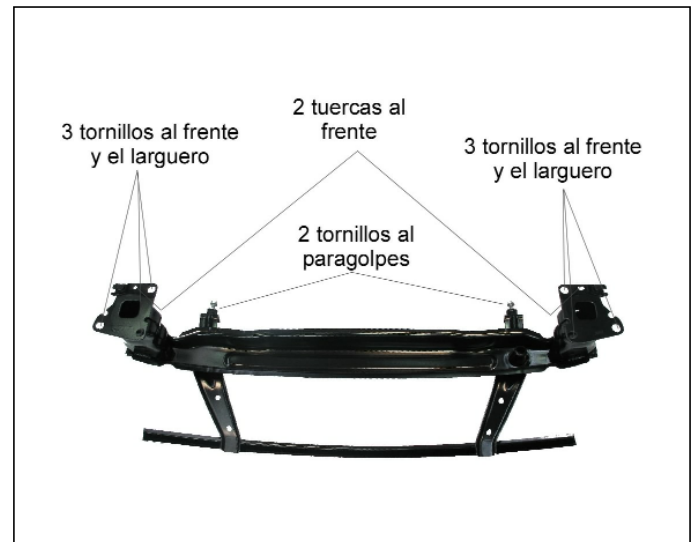
5. Frente delantero

- Comercialización

El constructor comercializa el frente delantero como pieza de recambio independiente.

- Unión de la pieza

En la figura 7, se muestra la unión del frente delantero con el resto de la carrocería.



Figura 7. Unión del frente delantero

- Accesibilidad

La accesibilidad del frente es buena, aunque al tratarse de un elemento de plástico su reparabilidad será limitada.

- Método de sustitución

Para la sustitución del frente será necesario desmontar, previamente, los siguientes elementos:

- Retirar guardabarros izquierdo y derecho (2 tornillos, cada uno).
- Bandeja motor (11 tornillos y 2 grapas).
- Paragolpes (ver figura 5)
- Canalizador *intercooler* izquierdo y derecho (3 grapas, cada uno).
- Bocina izquierda y derecha (1 tuerca y 1 conector, cada una).
- Alma de paragolpes (ver figura 6).
- Retirar conducto de entrada de aire (2 tornillos).
- Cable de cerradura capó (1 ballestilla, 1 guía y 1 grapa).
- Instalación eléctrica (8 conectores eléctricos y 10 grapas).

- Descargar líquido de aire acondicionado (2 tapones).
- Tuberías aire acondicionado (2 tornillos).
- Tuberías de servodirección (2 abrazaderas y recoger líquido).
- Tuberías *intercooler* (2 abrazaderas).
- Recoger anticongelante (1 tapón).
- Quitar manguitos (2 enchufes rápidos).

Despiece del frente

- Faro izquierdo (ver figura 2).
- Faro derecho (3 tornillos).
- Canalizador lateral izquierdo y derecho (2 tornillos, cada uno).
- Tubería servodirección (2 tornillos).
- Canalizador inferior (4 tornillos).
- Condensador (4 tornillos).
- Radiador (2 grapas y 2 guías).
- Goma de ajuste izquierda y derecha (a presión).
- Ventilador y soporte (8 tornillos, 5 grapas y 1 conector).
- Retirar tubería intercooler (encajado).
- Sensores de impacto frontal, izquierdo y derecho (2 tornillos, cada uno).
- Soporte de faro izquierdo y derecho (3 tornillos cada uno).
- Cerradura de capó (2 tornillos).
- Miscelánea (6 grapas y 2 tacos).

6. Aleta delantera

- Comercialización

El constructor comercializa la aleta delantera como pieza de recambio independiente.

- Unión de la pieza

En la figura 8 se muestra la unión de la aleta delantera con el resto de la carrocería.



Figura 8. Unión de la aleta delantera

- Accesibilidad

En la figura 9 se muestran las zonas con diferente accesibilidad de este elemento.

- Método de sustitución

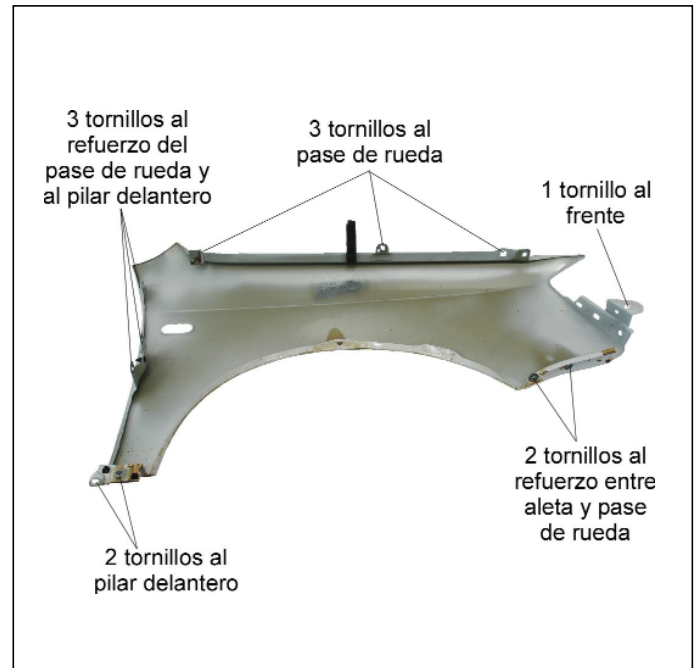
Para la sustitución de la aleta delantera será necesario desmontar, previamente, los siguientes elementos:

- Guardabarros (ver figura 3).
- Retirar paragolpes (10 tornillos, 2 tuercas y 3 ballestillas).
- Guía lateral de paragolpes (2 guías y 2 tornillos >15 mm).
- Piloto (1 guía, 1 ballestilla y 1 conector).
- Anagrama TDI (pegado en 6x1).
- Insonorizante (2 tornillos).
- Retirar guardabarros trasero (2 tornillos).
- Moldura superior de moldura de estribo (encadaja en 164 cm).
- Moldura exterior de estribo (12 tornillos y 11 grapas).
- Soporte guarnecido de estribo (3 tornillos).
- Taco de apoyo capó (pegado en 2x2).
- Miscelánea (3 grapas).



Figura 9. Accesibilidad de la aleta delantera

7. Capó

- Comercialización

El constructor comercializa el capó como pieza de recambio independiente.

- Unión de la pieza

El capó está unido a la carrocería mediante dos tornillos a cada bisagra y éstas mediante dos tornillos a la carrocería.

- Accesibilidad

En la figura 10 se muestran las zonas con diferente accesibilidad de este elemento.



Figura 10. Accesibilidad del capó

- Método de sustitución

Para la sustitución del capó será necesario desmontar previamente los siguientes elementos:

- Difusor del limpia izquierdo y derecho (4 guías y 3 ballestillas, cada uno).
- Tubería de los difusores (1 pasacables).
- Elevador del capó (1 ballestilla).

Desvestido del capó:

- Guarnecido (16 grapas y 3 guías).
- Resbalón de cerradura de capó (3 tornillos).
- Tacos de regulación de altura (4) (roscados).
- Tacos de apoyo (2) (a presión).
- Miscelánea (5 tapones).

8. Larguero delantero

- Comercialización

En la figura 11 se muestran las posibilidades de adquisición de este elemento.

- Unión de la pieza

En la figura 12 se muestra la unión del larguero delantero con el resto de la carrocería.

- Accesibilidad

En la figura 13 se muestra una sección de este elemento.

- Método de sustitución

Para la sustitución del larguero delantero será necesario desmontar, previamente, los siguientes elementos:

- Retirar guardabarros izquierdo y derecho (2 tornillos, cada uno).
- Bandeja motor (11 tornillos y 2 grapas).
- Paragolpes (ver figura 5).
- Canalizador *intercooler* izquierdo (3 grapas).
- Canalizador *intercooler* derecho (3 grapas).
- Bocina izquierda y derecha (1 tuerca y 1 conector, cada una).
- Alma de paragolpes (ver figura 6).
- Retirar conducto de entrada de aire al filtro (2 tornillos).
- Cable cerradura capó (1 ballestilla, 1 guía y 1 grapa).
- Instalación eléctrica (8 conectores eléctricos y 10 grapas).



Figura 11. Comercialización del larguero delantero



Figura 12. Unión del larguero delantero

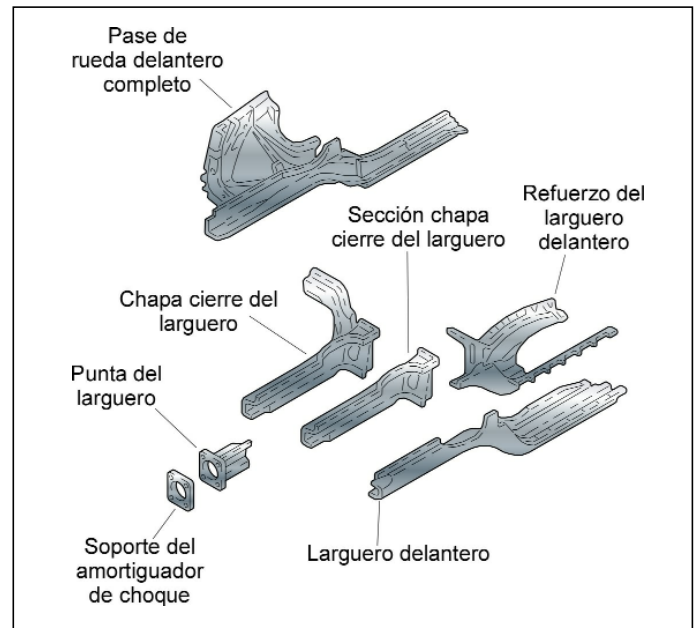
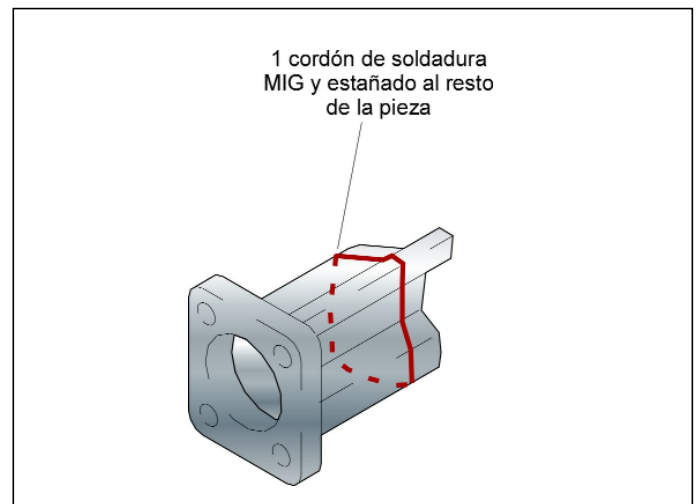
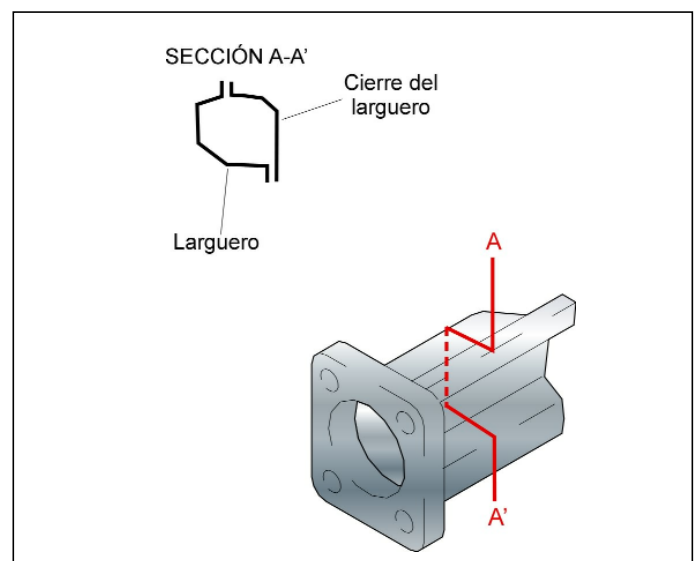

Figura 13. Sección del larguero delantero

- Descargar el líquido de aire acondicionado (2 tapones).
- Tuberías de aire acondicionado (2 tornillos).
- Tuberías de servodirección (2 abrazaderas y recoger líquido).
- Tuberías *intercooler* (3 abrazaderas).
- Recoger anticongelante (1 tapón).
- Quitar manguitos (2 enchufes rápidos).
- Frente (ver figura 7).
- Tapa motor lado izquierdo (4 grapas).
- Tubería del aire acondicionado, lado izquierdo (2 tornillos).
- Enfriador *intercooler* (3 guías a presión).
- Soporte enfriador intercooler (3 tornillos).
- Bomba dirección asistida y polea, lado izquierdo (7 tornillos y 1 abrazadera).
- Depósito dirección asistida, lado izquierdo (2 tornillos y 1 guía).
- Filtro de aire, lado derecho (1 grapa, 2 guías y 1 abrazadera).
- Instalación eléctrica, lado derecho (3 grapas).