

REPARABILIDAD DE LAS PIEZAS EXTERIORES

1. Espejo retrovisor

- Unión de la pieza

En la figura 1, se muestra su unión.

- Operaciones previas para su sustitución

Su sustitución no necesita ningún desmontaje previo.

- *Tiempo de sustitución: 0,10 horas*



Figura 1.- Unión del espejo retrovisor

2. Intermitente delantero

- Unión de la pieza

En la figura 2, se muestra su unión.

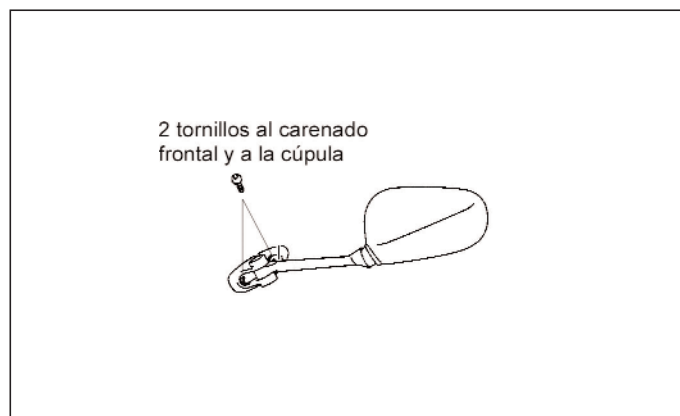
- Operaciones previas para su sustitución

Su sustitución no necesita ningún desmontaje previo.

- *Tiempo de sustitución: 0,15 horas*



Figura 2.- Unión del intermitente delantero

3. Estribera de conductor

- Unión de la pieza

En la figura 3, se muestra su unión.

- Operaciones previas para su sustitución

Su sustitución no necesita ningún desmontaje previo.

- Tiempo de sustitución: 0,10 horas



Figura 3.- Unión de la estribera de conductor

4. Cubrecadenas

- Unión de la pieza

La figura 4 representa su anclaje.

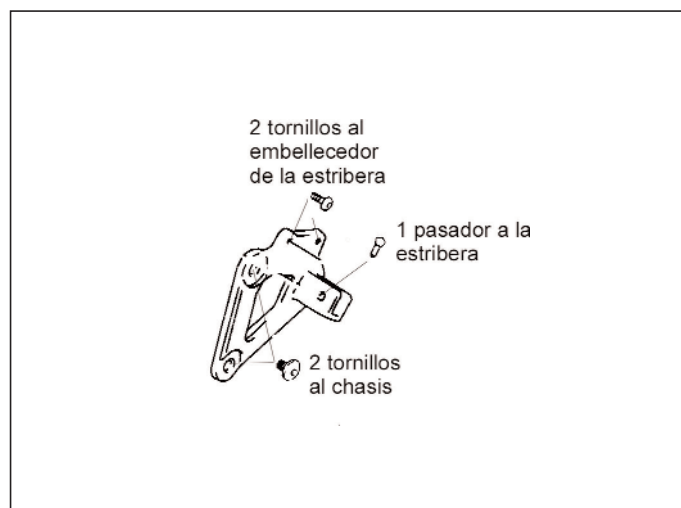
- Operaciones previas para su sustitución

- Estribera de conductor izquierda
- Cubrecadenas



Figura 4.- Unión del cubrecadenas

- Tiempo de sustitución: 0,10 horas

5. Asidero

- Unión de la pieza

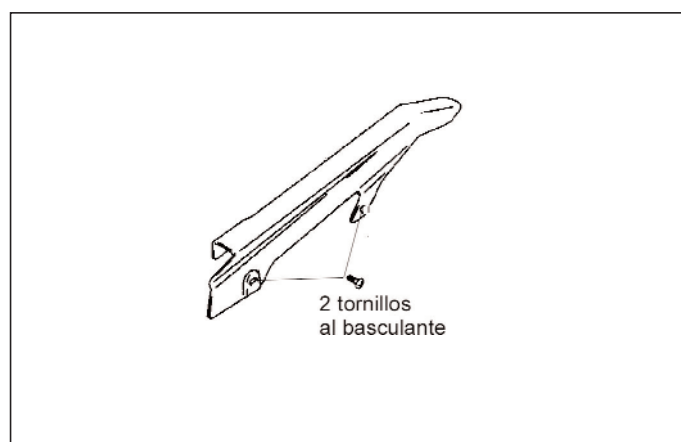
En la figura 5, se muestra su unión.

- Operaciones previas para su sustitución

Su sustitución no necesita ningún desmontaje previo.

- Tiempo de sustitución: 0,10 horas



Figura 5.- Unión del asidero

6. Tapa trasera

- Unión de la pieza

La figura 6 representa su anclaje.

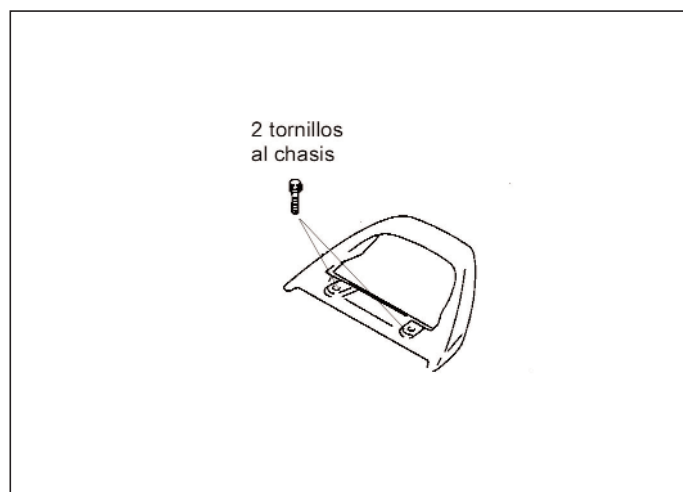
- Operaciones previas para su sustitución

- Asidero
- Conjunto tapas traseras
- Tapa de unión trasera superior
- Tapa de unión trasera inferior



Figura 6.- Unión de la tapa trasera

- Tiempo de sustitución: 0,45 horas

7. Intermitente trasero

- Unión de la pieza

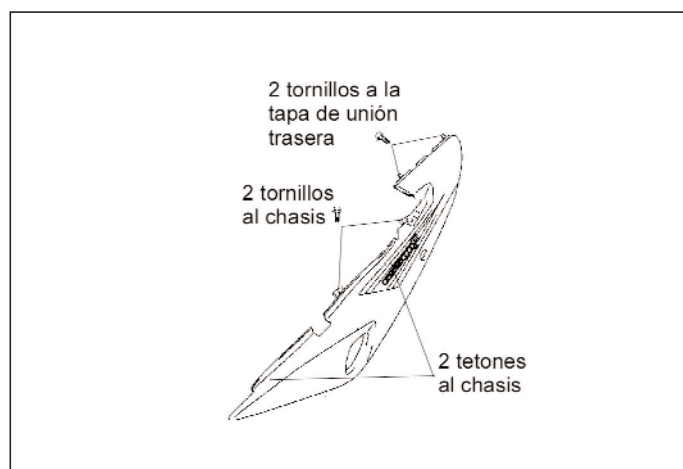
La figura 7 representa su anclaje.

- Operaciones previas para su sustitución

Su sustitución no necesita ningún desmontaje previo.

- Tiempo de sustitución: 0,20 horas



Figura 7.- Unión del intermitente trasero

8. Piloto trasero

- Unión de la pieza

La figura 8 representa su anclaje.

- Operaciones previas para su sustitución

Su sustitución no necesita ningún desmontaje previo.

- Tiempo de sustitución: 0,15 horas



Figura 8.- Unión del piloto trasero

9. Guardabarros trasero

- Unión de la pieza

En la figura 9, se muestra su unión.

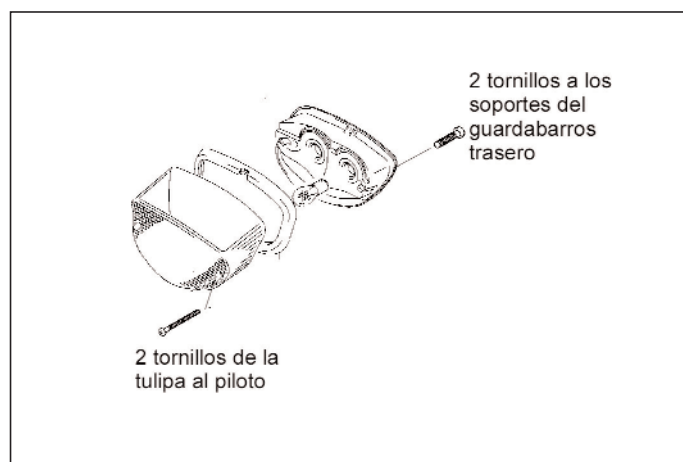
- Operaciones previas para su sustitución

- Guardabarros trasero
- Intermitentes traseros



Figura 9.- Unión del guardabarros trasero

- Tiempo de sustitución: 0,45 horas

10. Carenado delantero

- Unión de la pieza

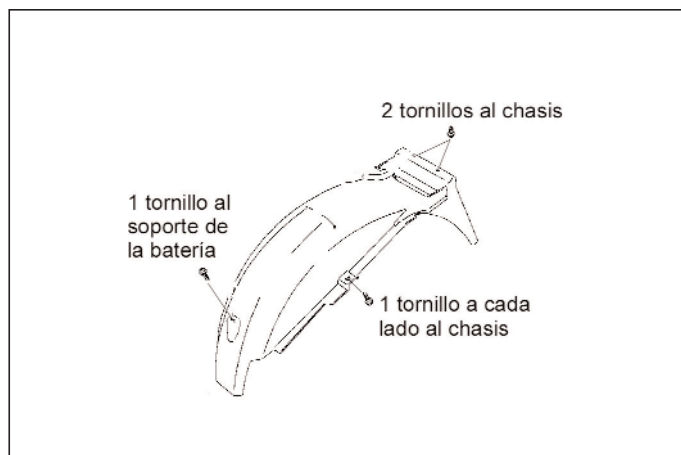
En la figura 10, se muestra su unión.

- Operaciones previas para su sustitución

Su sustitución no necesita ningún desmontaje previo.

- Tiempo de sustitución: 0,25 horas



Figura 9.- Unión del carenado delantero

11. Estribera de pasajero

- Unión de la pieza

En la figura 11, se muestra su unión.

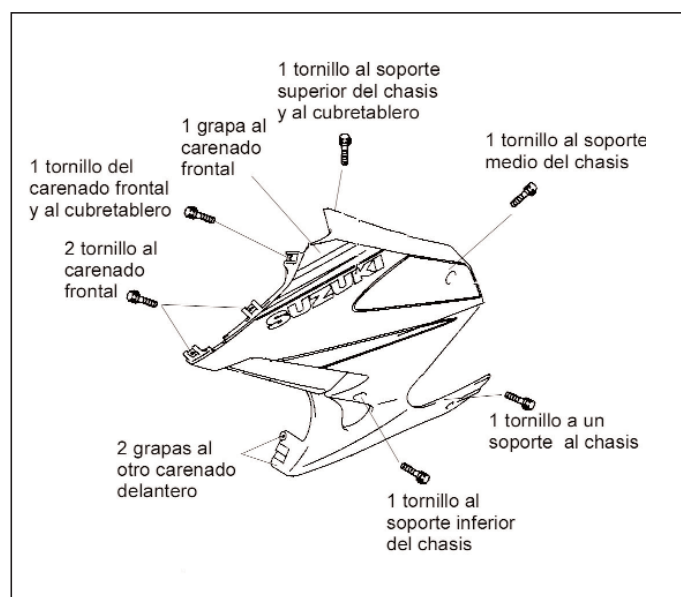
- Operaciones previas para su sustitución

Su sustitución no necesita ningún desmontaje previo.

- Tiempo de sustitución: 0,10 horas



Figura 11.- Unión de la estribera de pasajero

12. Amortiguador trasero

- Unión de la pieza

En la figura 12, se muestra su unión.

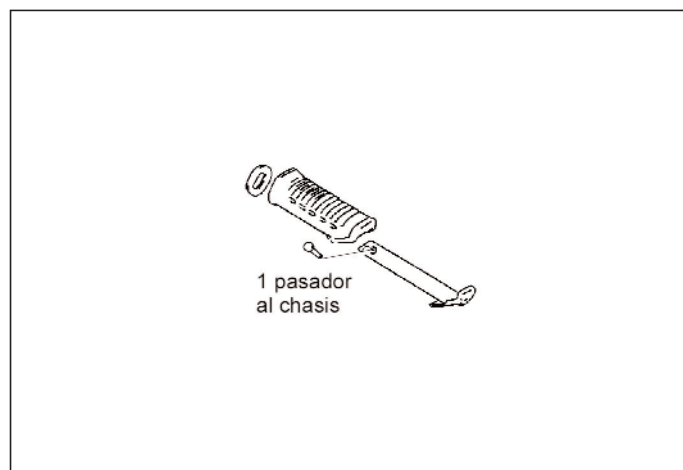
- Operaciones previas para su sustitución

Su sustitución no necesita ningún desmontaje previo.

- Tiempo de sustitución: 0,20 horas



Figura 12.- Unión del amortiguador trasero

13. Basculante

- Unión de la pieza

En la figura 13, se muestra su unión.

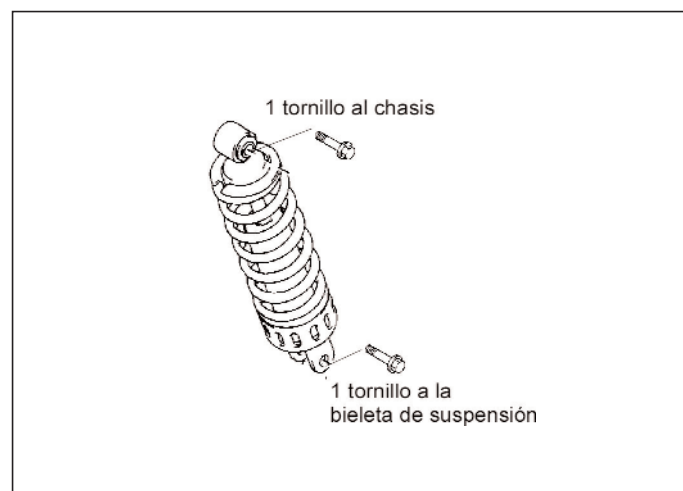
- Operaciones previas para su sustitución

- Rueda trasera
- Estribera de conductor izquierda
- Cubrecadenas
- Estribera de conductor derecha
- Pinza de freno trasero
- Bieleta de suspensión trasera
- Basculante



Figura 13.- Unión del basculante

- *Tiempo de sustitución: 0,75 horas*

14. Escape

- Unión de la pieza

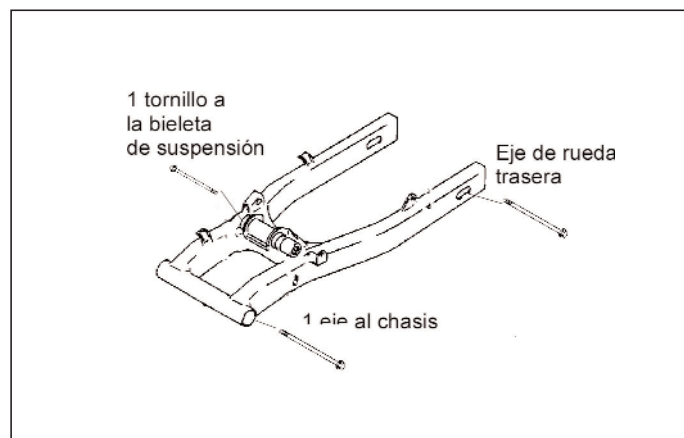
En la figura 14, se muestra su unión.

- Operaciones previas para su sustitución

- Carenados delanteros
- Escape



Figura 14.- Unión del escape

- *Tiempo de sustitución: 0,50 horas*

15. Depósito de combustible

- Unión de la pieza

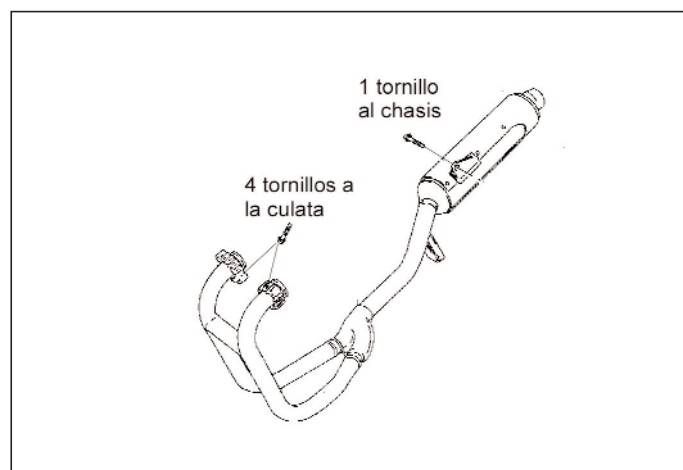
En la figura 15, se muestra su unión.

- Operaciones previas para su sustitución

Su sustitución no necesita ningún desmontaje previo.



Figura 15.- Unión del depósito de combustible

- Tiempo de sustitución: 0,15 horas

16. Manillar

- Unión de la pieza

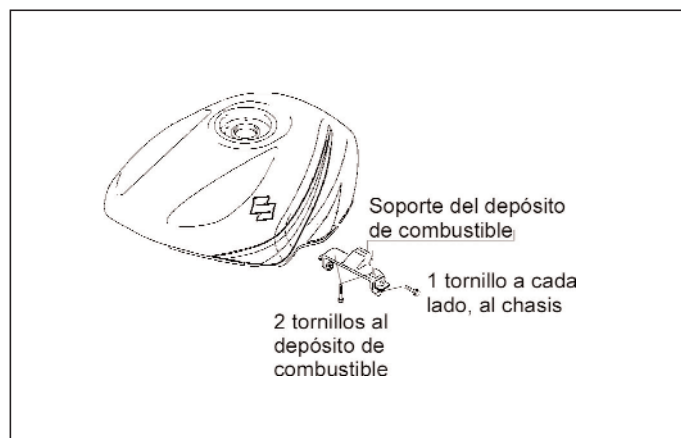
En la figura 16, se muestra su unión.

- Operaciones previas para su sustitución

- Contrapesos de manillar
- Conjunto maneta de embrague
- Conjunto maneta de freno delantero
- Conmutadores
- Puño del acelerador
- Puño izquierdo
- Manillar



Figura 16.- Unión del manillar

- Tiempo de sustitución: 0,50 horas

17. Velocímetro

- Unión de la pieza

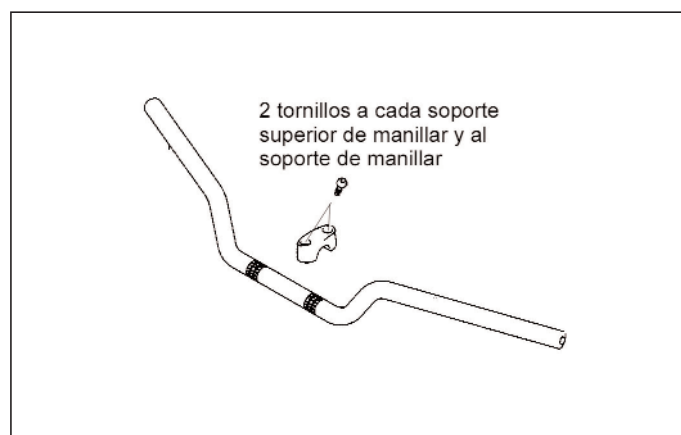
En la figura 17, se muestra su unión.

- Operaciones previas para su sustitución

- Asiento
- Depósito de combustible
- Instalación eléctrica del velocímetro
- Velocímetro

- *Tiempo de sustitución: 0,40 horas*



Figura 17.- Unión del velocímetro

18. Tapa cubretablero

- Unión de la pieza

En la figura 18, se muestra su unión.

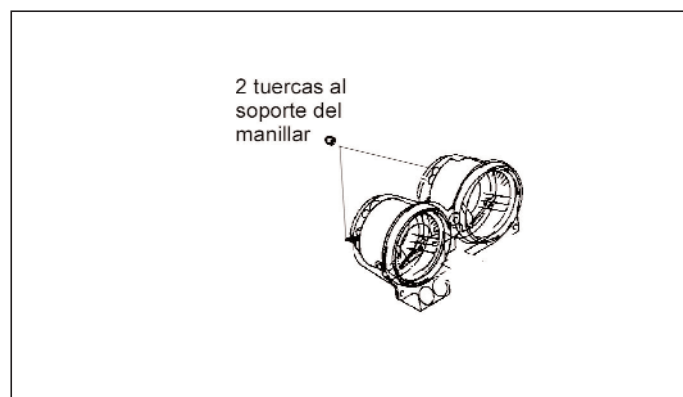
- Operaciones previas para su sustitución

Su sustitución no necesita ningún desmontaje previo.

- *Tiempo de sustitución: 0,25 horas*



Figura 18.- Unión de la tapa cubretablero

19. Guardabarros delantero

- Unión de la pieza

Su unión se representa en la figura 19.

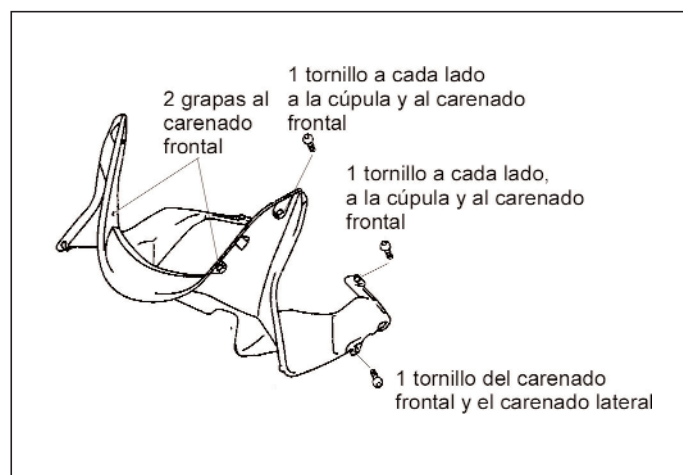
- Operaciones previas para su sustitución

- Pinza de freno delantero
- Rueda delantera
- Guardabarros delantero



Figura 19.- Unión del guardabarros delantero

- *Tiempo de sustitución: 0,40 horas*

20. Barra de suspensión

- Unión de la pieza

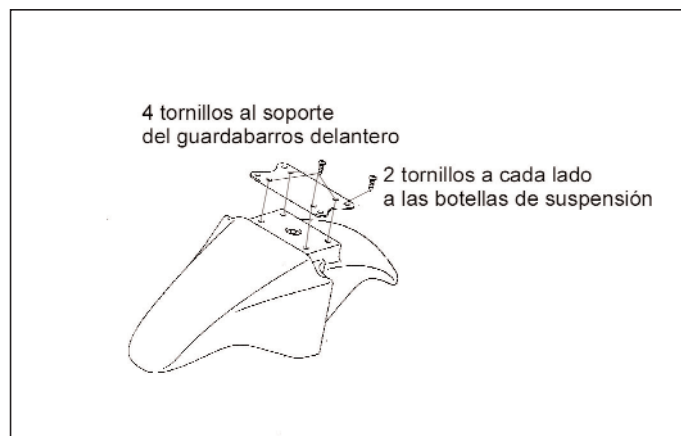
Su unión se representa en la figura 20.

- Operaciones previas para su sustitución

- Pinza de freno delantero
- Rueda delantera
- Guardabarros delantero
- Pierna de suspensión
- Barra de suspensión



Figura 20.- Unión de la barra de suspensión

- *Tiempo de sustitución: 0,85 horas*

21. Soporte de manillar

- Unión de la pieza

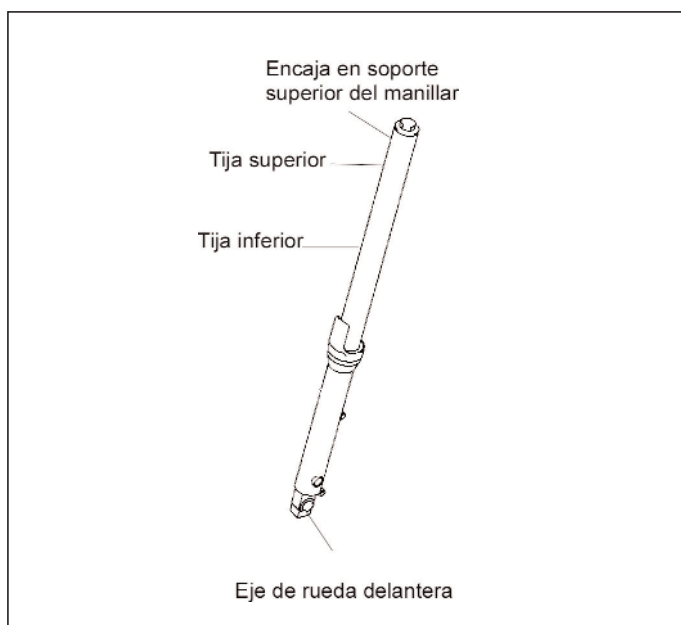
La figura 21 representa su unión.

- Operaciones previas para su sustitución

- Conjunto manillar completo
- Soporte de manillar con velocímetro
- Velocímetro



Figura 21.- Unión del soporte de manillar

- Tiempo de sustitución: 0,40 horas

22. Tija superior

- Unión de la pieza

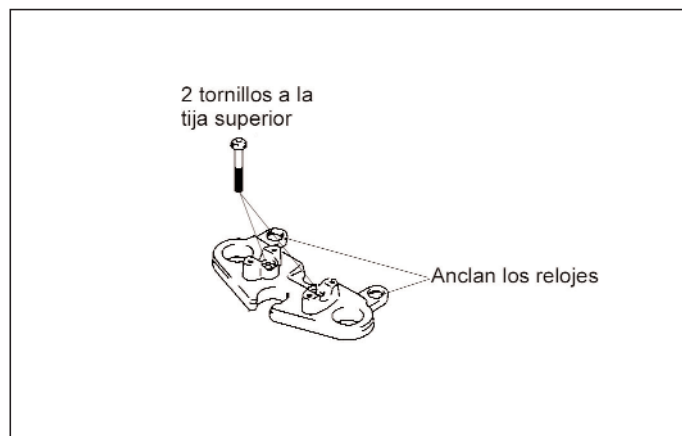
La figura 21 representa su unión.

- Operaciones previas para su sustitución

- Conjunto de manillar
- Soporte placa de manillar con velocímetro
- Tija superior
- Clausor



Figura 22.- Unión de la tija superior

- Tiempo de sustitución: 0,65 horas

23. Tija inferior

- Unión de la pieza

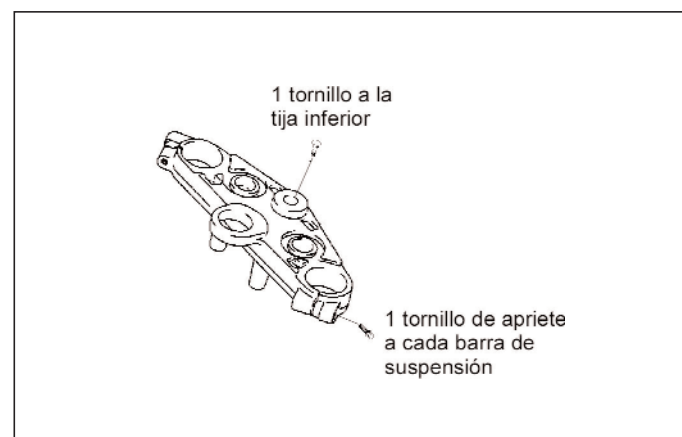
La figura 23 representa su unión.

- Operaciones previas para su sustitución

- Pinza de freno delantero
- Rueda delantera
- Guardabarros delantero
- Soporte del guardabarros delantero
- Piernas de suspensión delanteras
- Conjunto de manillar
- Soporte placa de manillar con velocímetro
- Tija superior con clausor
- Tija inferior

- *Tiempo de sustitución: 1,20 horas*



Figura 23.- Unión de la tija inferior

24. Carenado frontal

- Unión de la pieza

La figura 24 representa su unión.

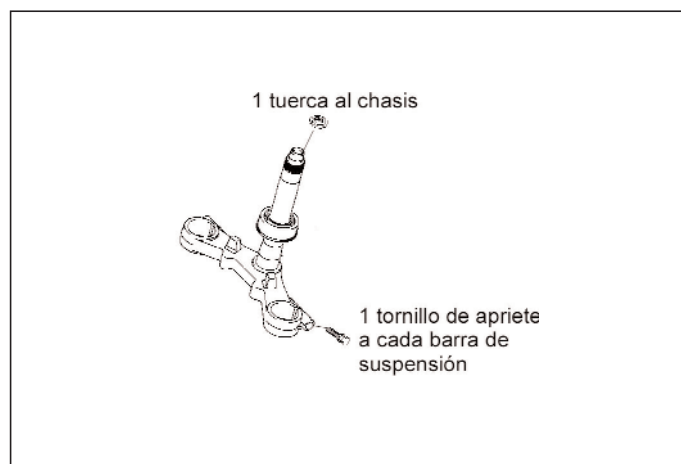
- Operaciones previas para su sustitución

- Tapa cubretablero
- Espejos retrovisores
- Conjunto carenado frontal
- Faro delantero
- Cúpula
- Intermitentes delanteros

- *Tiempo de sustitución: 0,85 horas*



Figura 24.- Unión del carenado frontal

25. Faro delantero

- Unión de la pieza

La figura 25 representa su unión.

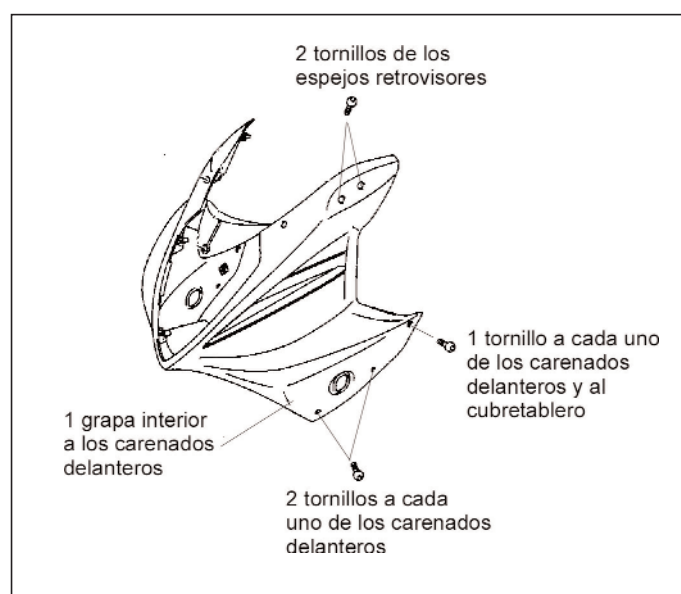
- Operaciones previas para su sustitución

- Tapa cubretablero
- Espejos retrovisores
- Carenado frontal
- Faro delantero



Figura 25.- Unión del faro delantero

- Tiempo de sustitución: 0,70 horas

26. Cúpula

- Unión de la pieza

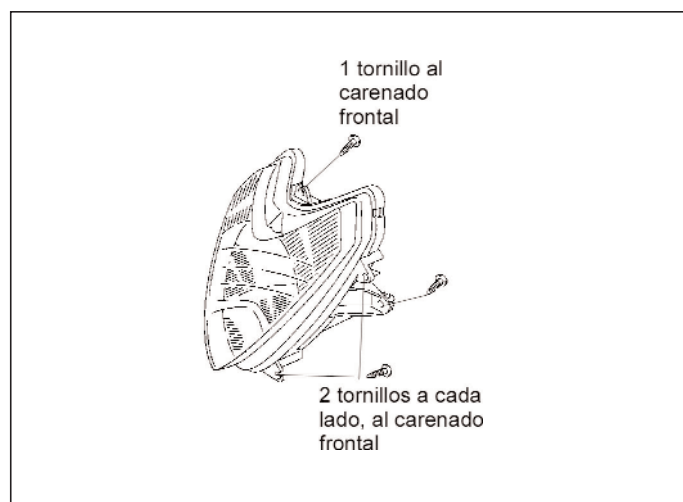
La figura 26 representa su unión.

- Operaciones previas para su sustitución

- Tapa cubretablero
- Espejos retrovisores
- Carenado frontal
- Faro delantero
- Cúpula



Figura 26.- Unión de la cúpula

- Tiempo de sustitución: 0,75 horas

27. Araña

- Unión de la pieza

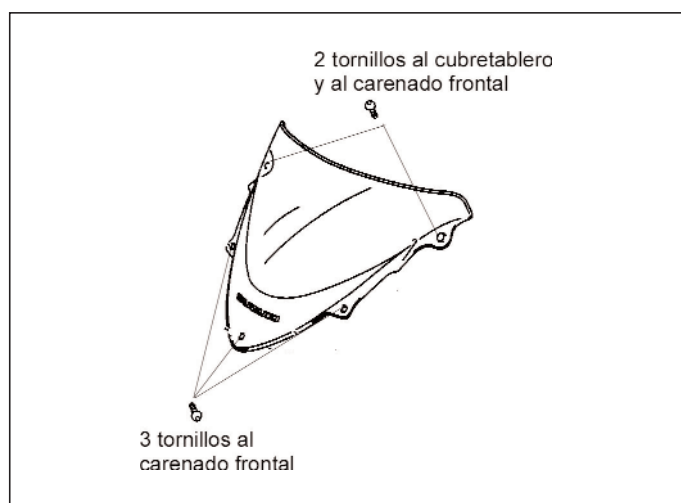
La figura 27 representa su unión.

- Operaciones previas para su sustitución

- Tapa cubretablero
- Espejos retrovisores
- Conjunto carenado frontal
- Araña

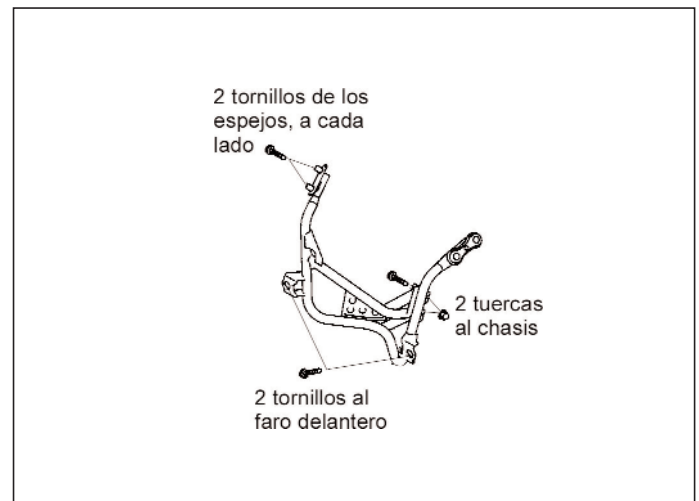

Figura 27.- Unión de la araña

- *Tiempo de sustitución: 0,65 horas*