

MAPFRE Σ Economics

GIP-MAPFRE 2022

Índice Global de Potencial Asegurador

Ciudad de México, 19 de octubre de 2022.



Medición de las actividades económicas



Mediciones absolutas vs relativas



Análisis retrospectivo vs prospectivo



Geografía prospectiva del potencial asegurador



96 países y 97% de las primas del mercado global

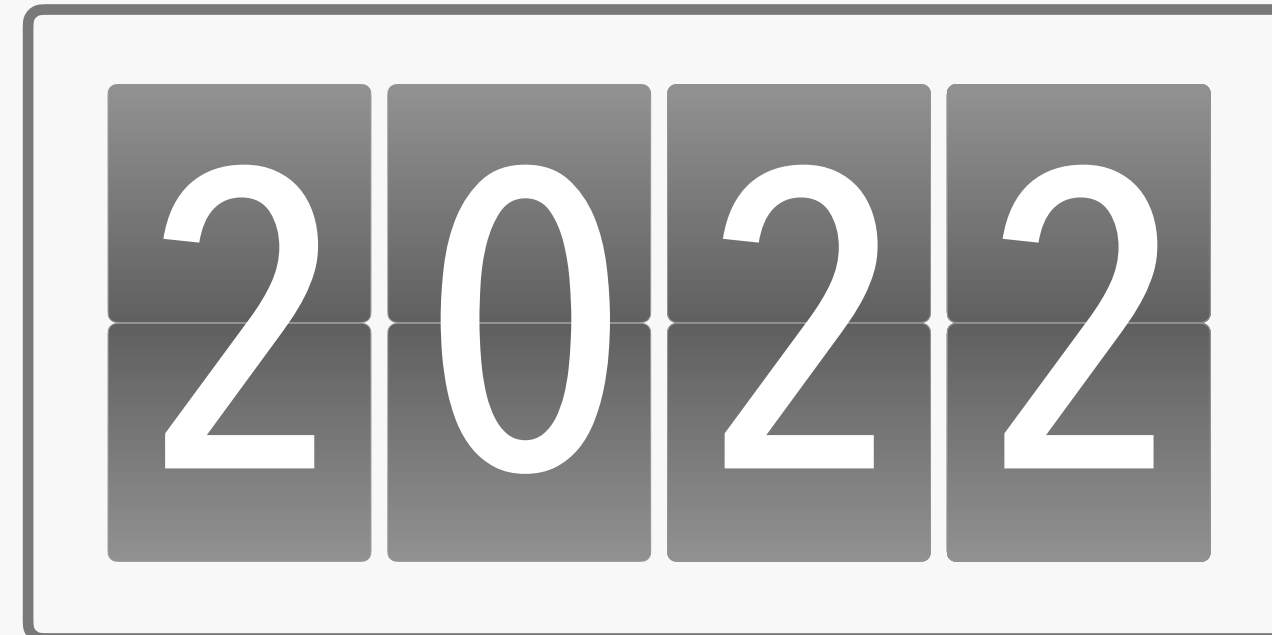

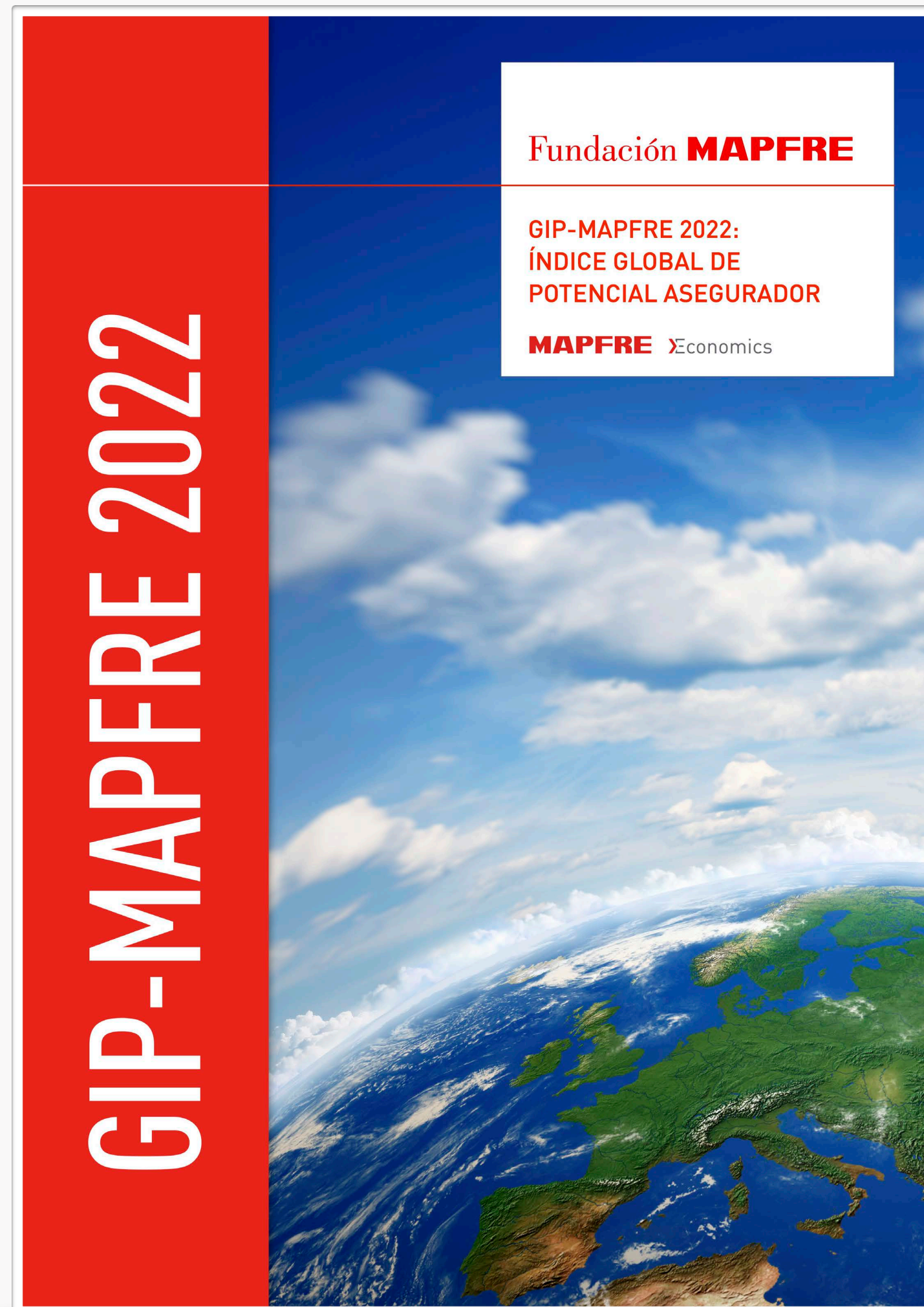

MAPFRE Economics

GIP-MAPFRE 2022: ÍNDICE GLOBAL DE POTENCIAL ASEGURADOR

Madrid, Fundación MAPFRE, 2022

Contenido

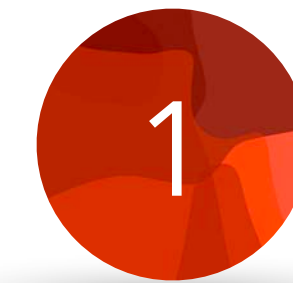

Brecha de protección del seguro

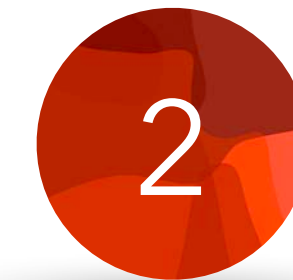

Índice GIP-MAPFRE

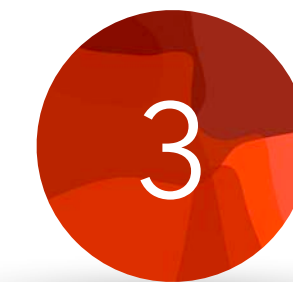

Análisis de rankings

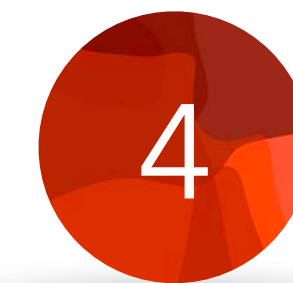

Versión interactiva

Contenido

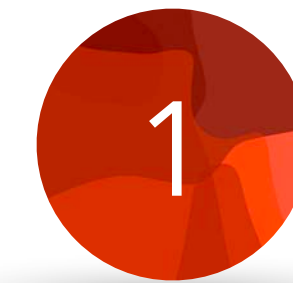

Brecha de protección del seguro

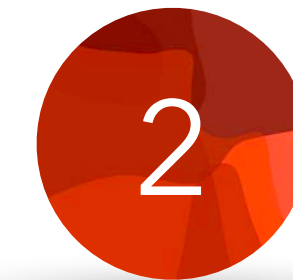

Índice GIP-MAPFRE



Análisis de rankings

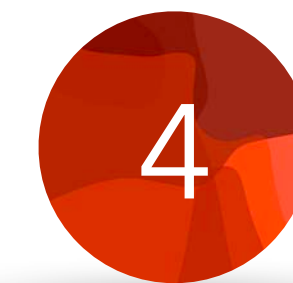

Versión interactiva

Contenido

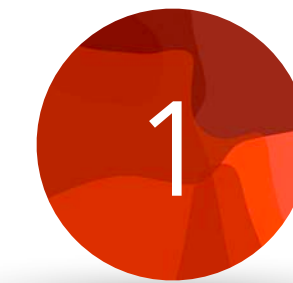

Brecha de protección del seguro



Índice GIP-MAPFRE



Análisis de rankings

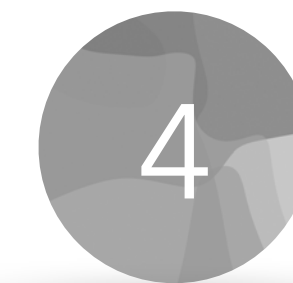

Versión interactiva

Brecha de Protección del Seguro: definición

Medición de la BPS

La **Brecha de Protección del Seguro (BPS)** representa la diferencia existente entre la cobertura de seguros que es económicamente necesaria y beneficiosa para la sociedad, y la cantidad de dicha cobertura efectivamente adquirida.

La **BPS no es un concepto estático**, sino que se modifica en función:

- De la **actividad, renta y población** de un país, con efecto directo e indirecto (sofisticación)
- Del **surgimiento de nuevos riesgos** que son inherentes al desarrollo económico y social (ej., Covid-19) recogidos por lo general en el *benchmark* contra el que se compara.

La brecha de aseguramiento global

La **BPS Vida** es una *proxi* del déficit de ahorro privado que existe en el mundo (66% de 730 pbs del PIB global es aproximadamente 4,6% del PIB global).

Variación de los principales parámetros del GIP-MAPFRE por regiones económicas y ramo de aseguramiento

Regiones económicas / Ramo de aseguramiento	Crecimiento de primas 2021-2020 (%)	Crecimiento del PIB 2021-2020 (%)*	Crecimiento de la BPS total (%)	Variación de la BPS/PIB (pbs)	Variación del índice penetración relativa (%)**
Vida					
G7	10,4%	9,5%	10,7%	-2,3	-13,4%
Resto de desarrollados	19,0%	13,8%	9,1%	-1,2	0,2%
BRICS	8,2%	19,8%	19,6%	9,6	-1,8%
Resto de emergentes	6,2%	12,5%	9,8%	-5,5	1,3%
No Vida					
G7	8,0%	9,5%	15,4%	0,4	-1,7%
Resto de desarrollados	9,9%	13,8%	29,7%	1,1	-2,7%
BRICS	7,9%	19,8%	24,1%	9,5	-3,1%
Resto de emergentes	10,4%	12,5%	13,1%	-0,04	-0,2%

La brecha de aseguramiento global

La brecha de ahorro global calculada como la diferencia entre el ahorro que daría la teoría del ciclo vital de Modigliani y el ahorro bruto global efectivo, se estima entre 7,5% y 5,0%.

BRECHA DE AHORRO MODIGLIANI VS AHORRO BRUTO GLOBAL

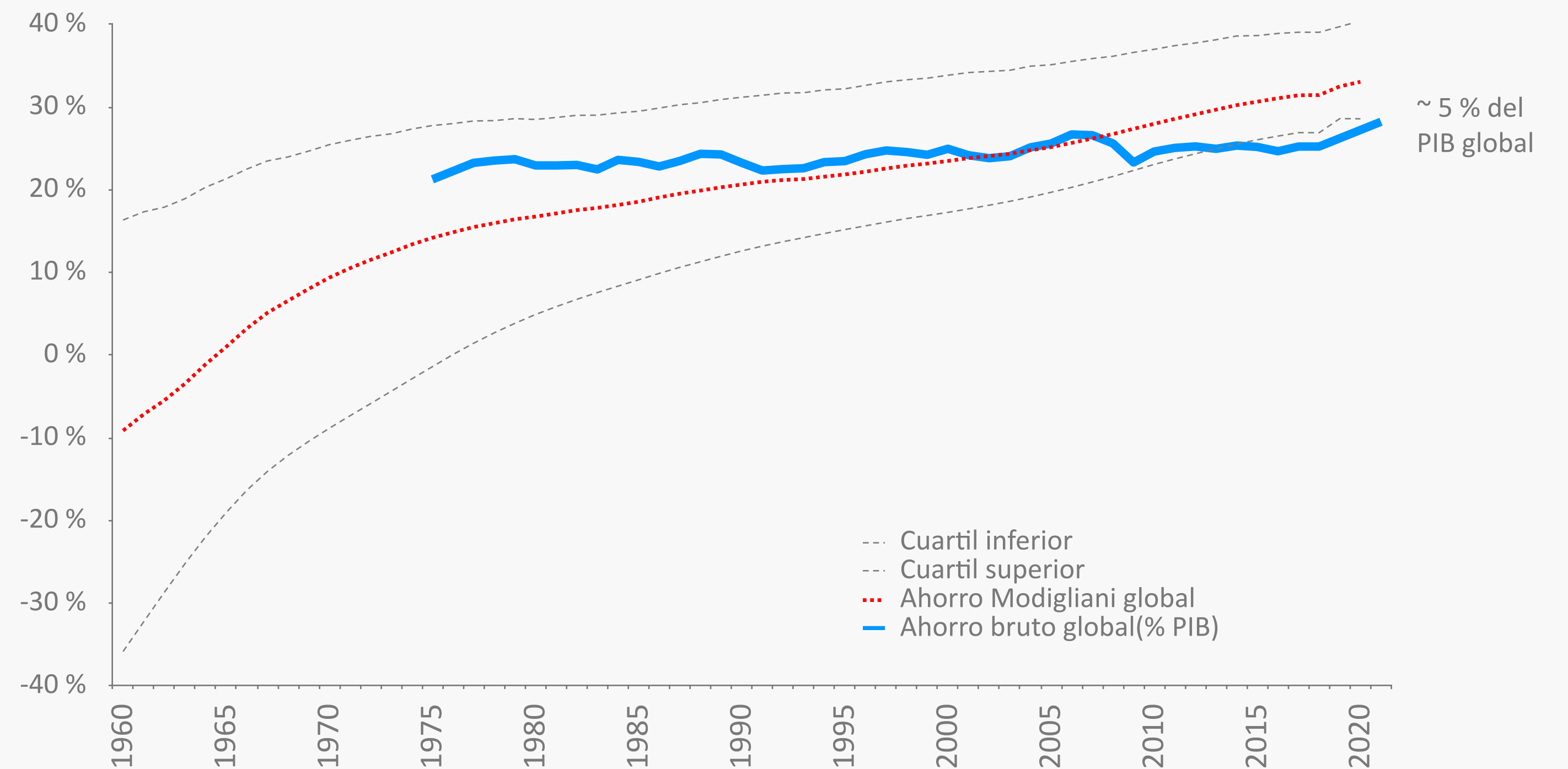

La brecha de aseguramiento global

La recuperación de la **BPS No Vida** en 2021 fue guiada de manera fundamental por el consumo (por eso la penetración crece consistentemente y se cierra la brecha aseguradora) y no tanto por el ahorro.

Variación de los principales parámetros del GIP-MAPFRE por regiones económicas y ramo de aseguramiento

Regiones económicas / Ramo de aseguramiento	Crecimiento de primas 2021-2020 (%)	Crecimiento del PIB 2021-2020 (%)*	Crecimiento de la BPS total (%)	Variación de la BPS/PIB (pbs)	Variación del índice penetración relativa (%)**
Vida					
G7	10,4%	9,5%	10,7%	-2,3	-13,4%
Resto de desarrollados	19,0%	13,8%	9,1%	-1,2	0,2%
BRICS	8,2%	19,8%	19,6%	9,6	-1,8%
Resto de emergentes	6,2%	12,5%	9,8%	-5,5	1,3%
No Vida					
G7	8,0%	9,5%	15,4%	0,4	-1,7%
Resto de desarrollados	9,9%	13,8%	29,7%	1,1	-2,7%
BRICS	7,9%	19,8%	24,1%	9,5	-3,1%
Resto de emergentes	10,4%	12,5%	13,1%	-0,04	-0,2%

BPS: evolución global

EVOLUCIÓN ABSOLUTA DE LA BPS GLOBAL POR SEGMENTOS DEL MERCADO

(MILLARDOS DE DÓLARES)

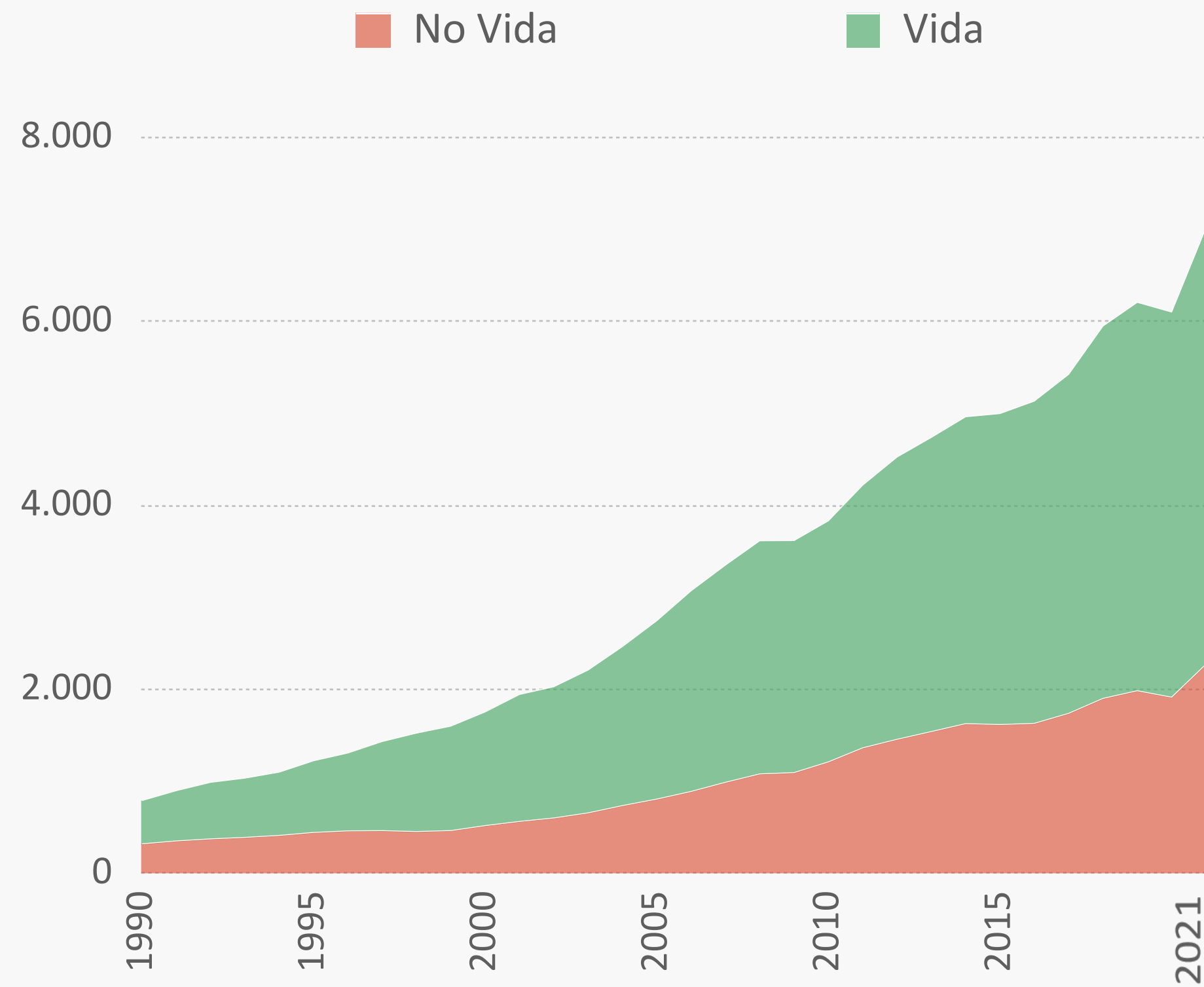

EVOLUCIÓN RELATIVA DE LA BPS GLOBAL POR SEGMENTOS DEL MERCADO

(PUNTOS BÁSICOS DEL PIB GLOBAL)

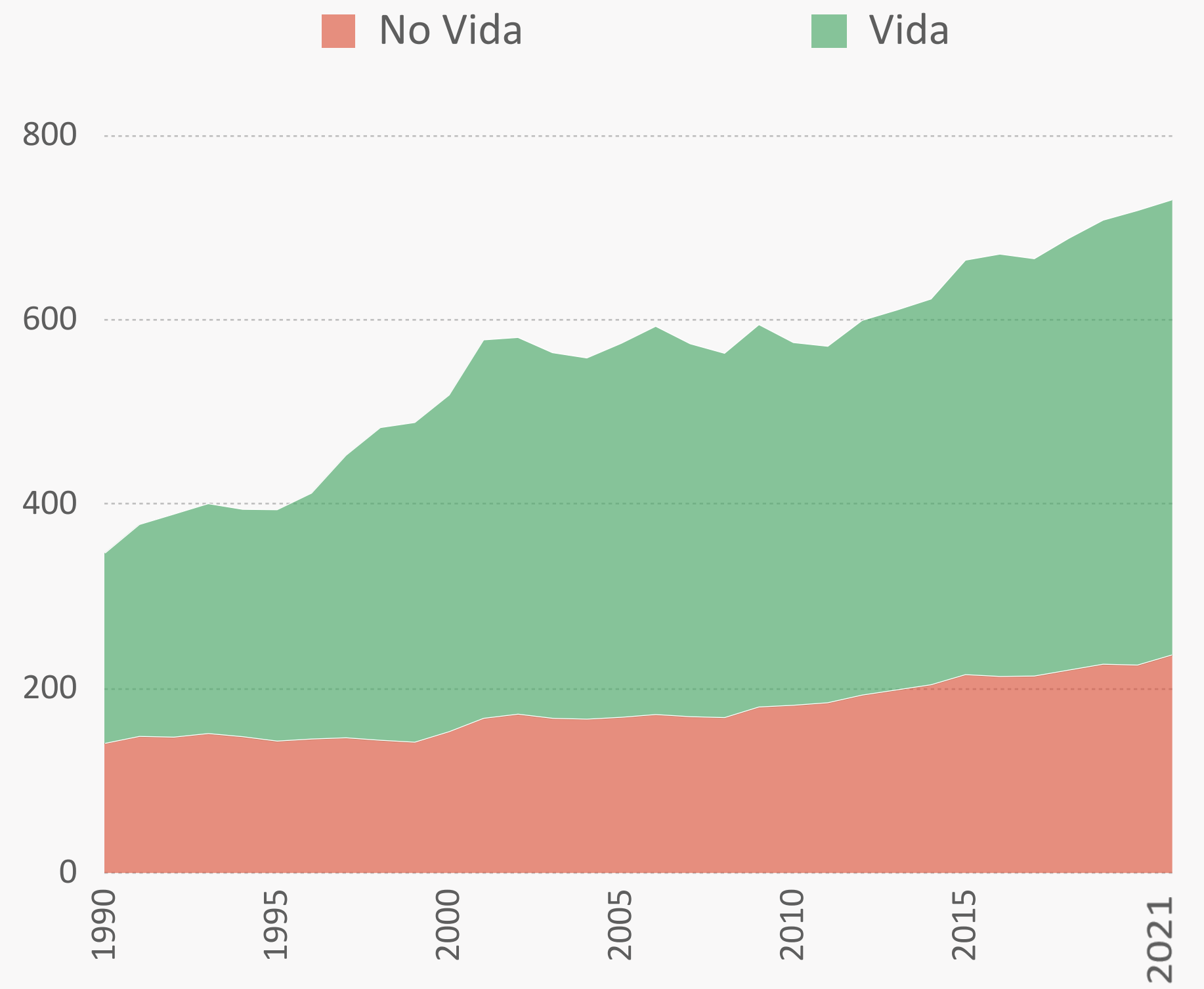

BPS: evolución global

EVOLUCIÓN DE LA BPS EN EL SEGMENTO DE NO VIDA POR REGIONES ECONÓMICAS

(MILLARDOS DE DÓLARES)

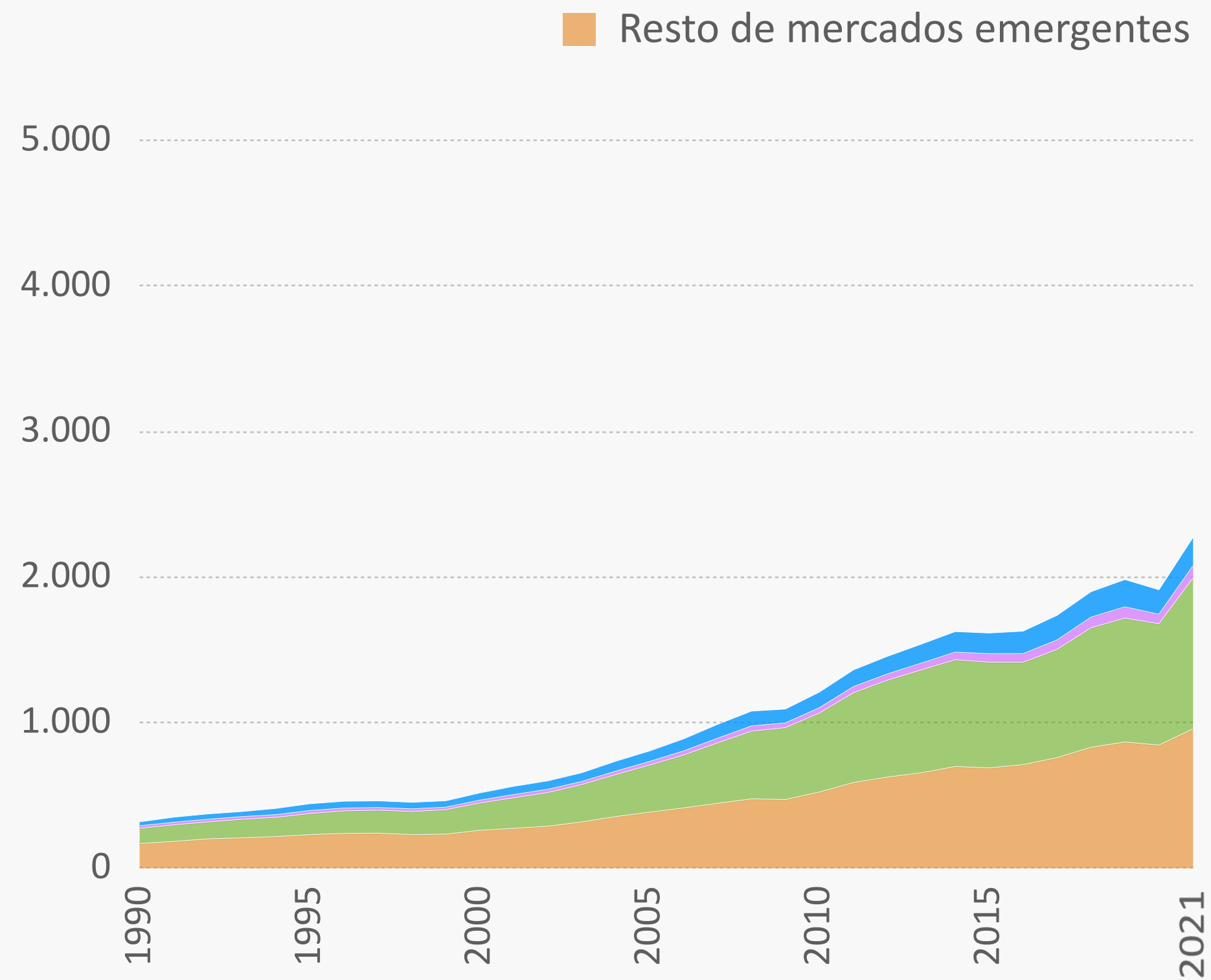

EVOLUCIÓN DE LA BPS EN EL SEGMENTO DE VIDA POR REGIONES ECONÓMICAS

(MILLARDOS DE DÓLARES)

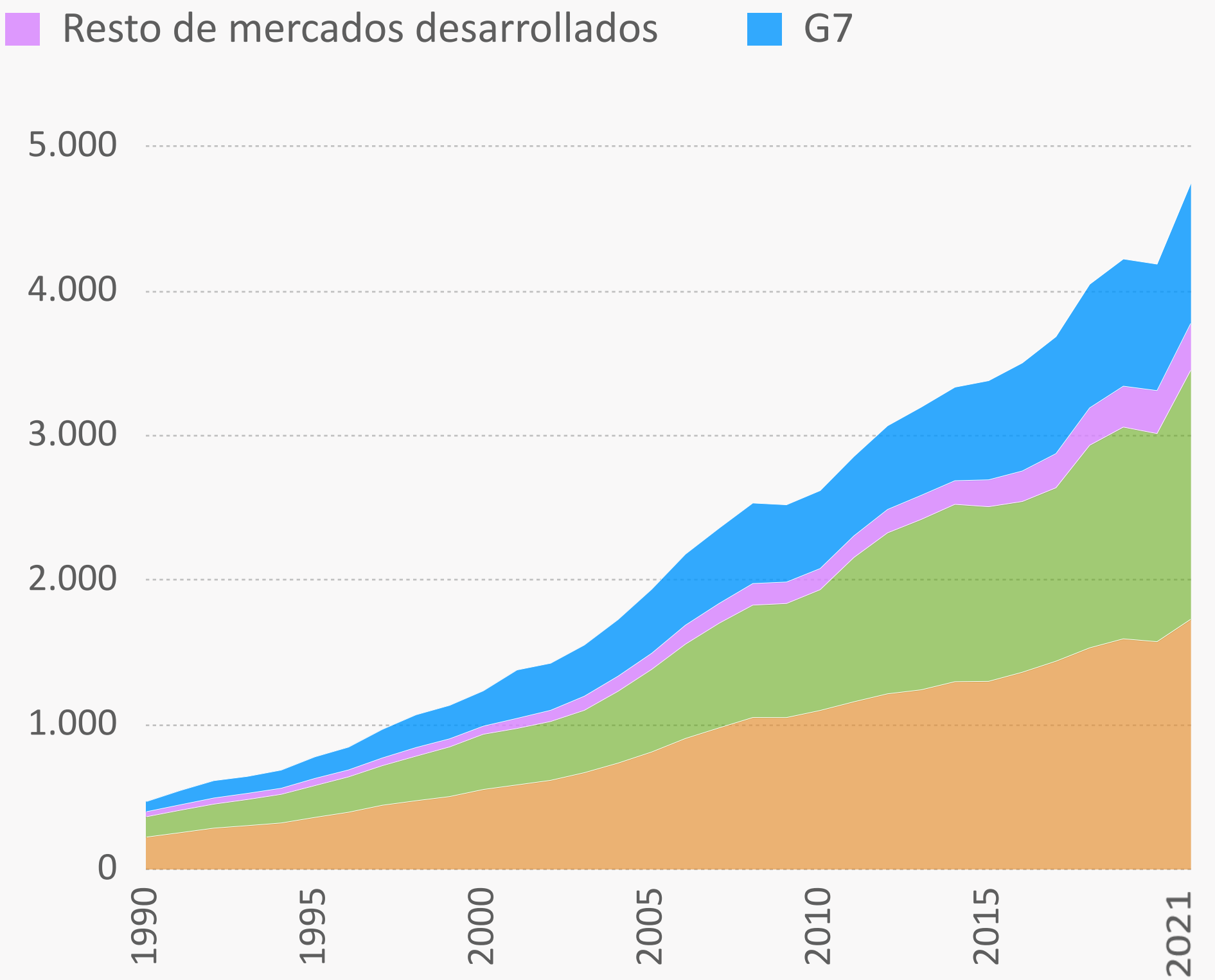

BPS: evolución global

EVOLUCIÓN DE LA BPS EN EL SEGMENTO DE NO VIDA POR REGIONES ECONÓMICAS

(PUNTOS BÁSICOS DEL PIB GLOBAL)

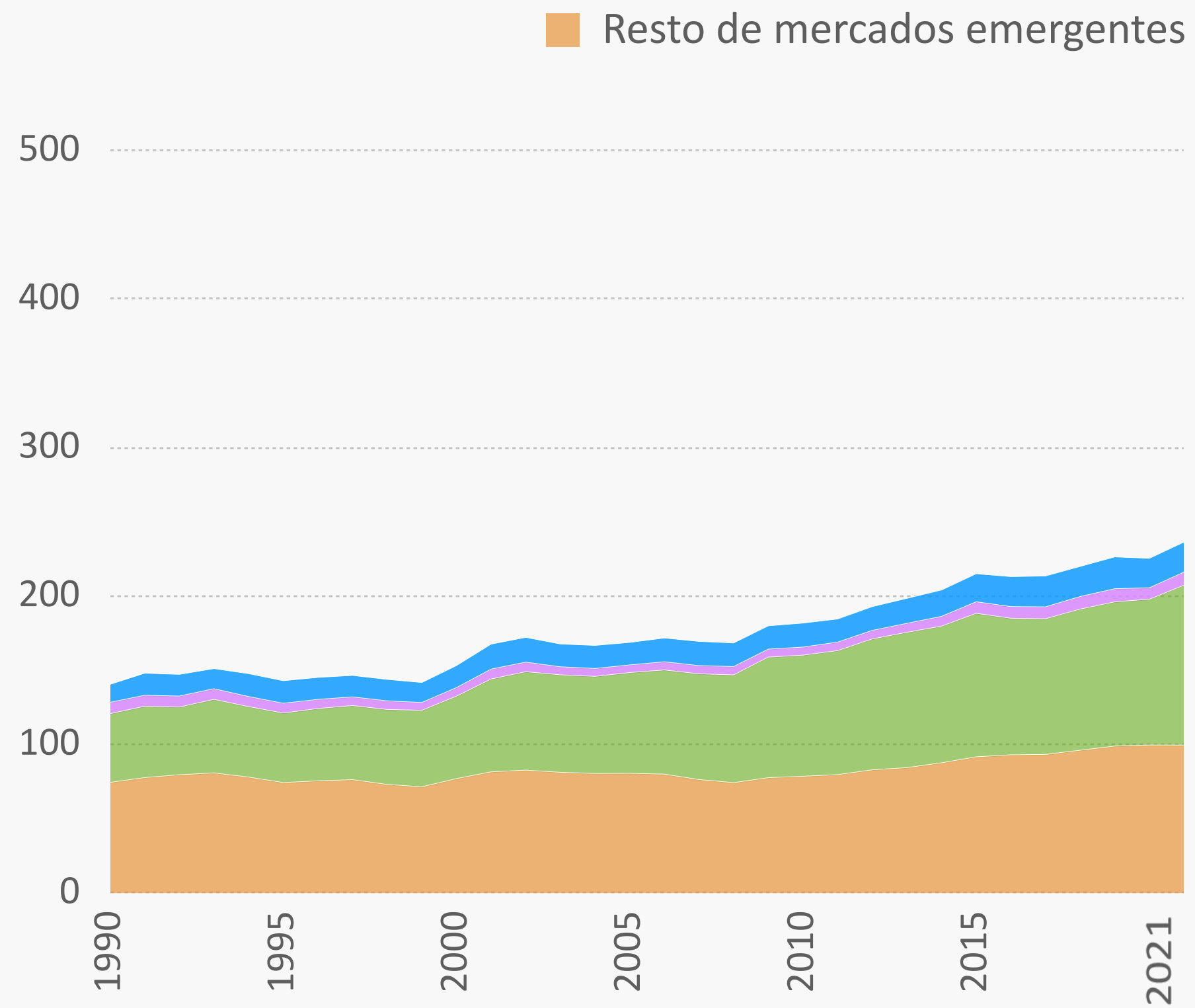

EVOLUCIÓN DE LA BPS EN EL SEGMENTO DE VIDA POR REGIONES ECONÓMICAS

(PUNTOS BÁSICOS DEL PIB GLOBAL)

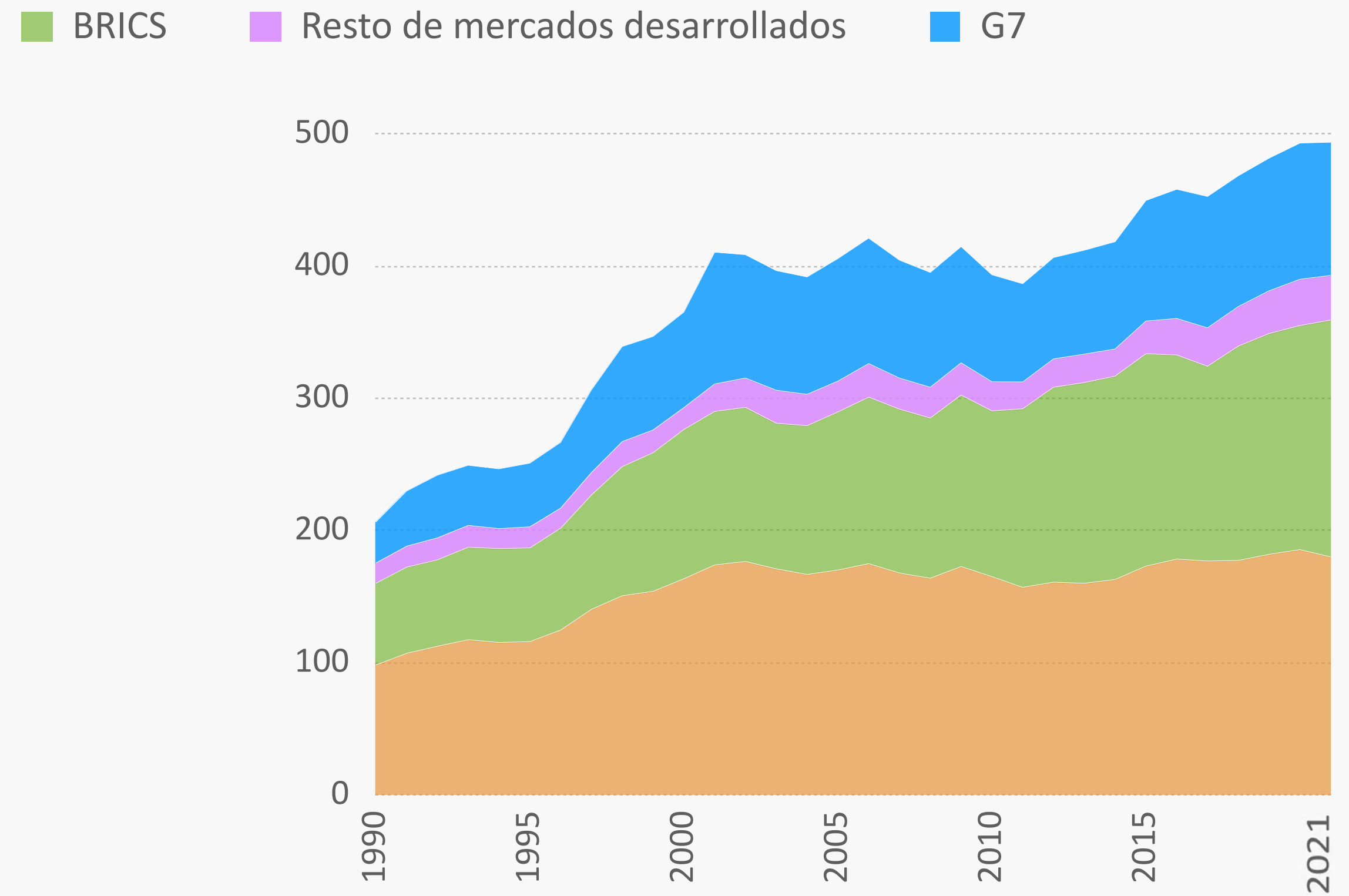

BPS: evolución global

EVOLUCIÓN DE LA BPS EN EL SEGMENTO DE VIDA POR REGIONES ECONÓMICAS

1990-2021 (%)

1990

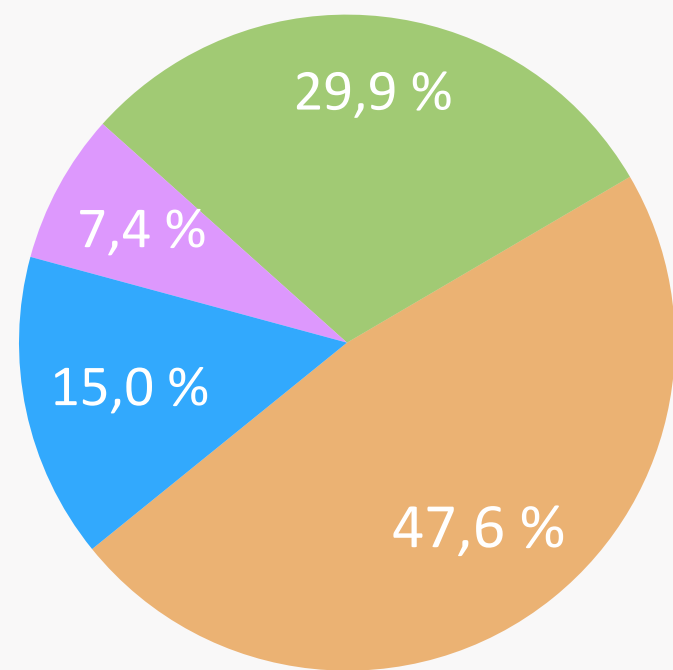

2021

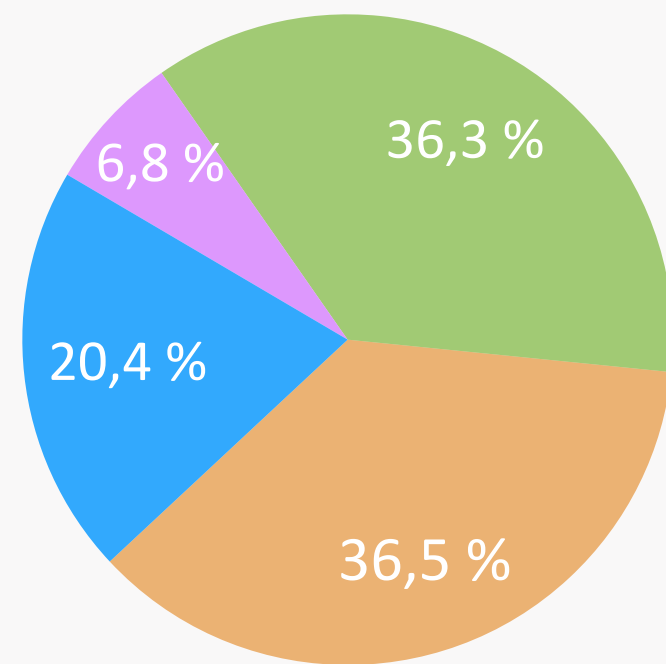

EVOLUCIÓN DE LA BPS EN EL SEGMENTO DE NO VIDA POR REGIONES ECONÓMICAS

1990-2021 (%)

1990

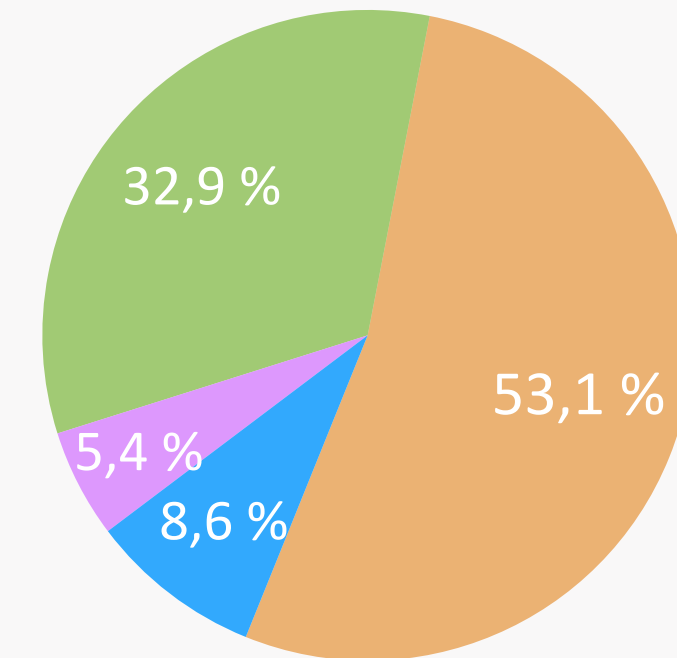

2021

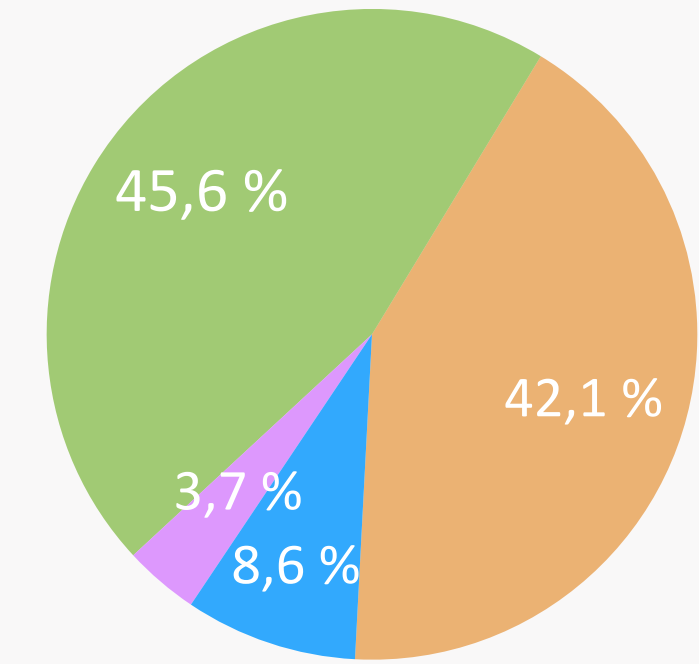

- G7
- Resto de mercados desarrollados
- BRICS
- Resto de mercados emergentes

BPS: evolución global

BPS COMO MÚLTIPLO DEL MERCADO NO VIDA

(NÚMERO DE VECES EL MERCADO ASEGURADOR REAL)

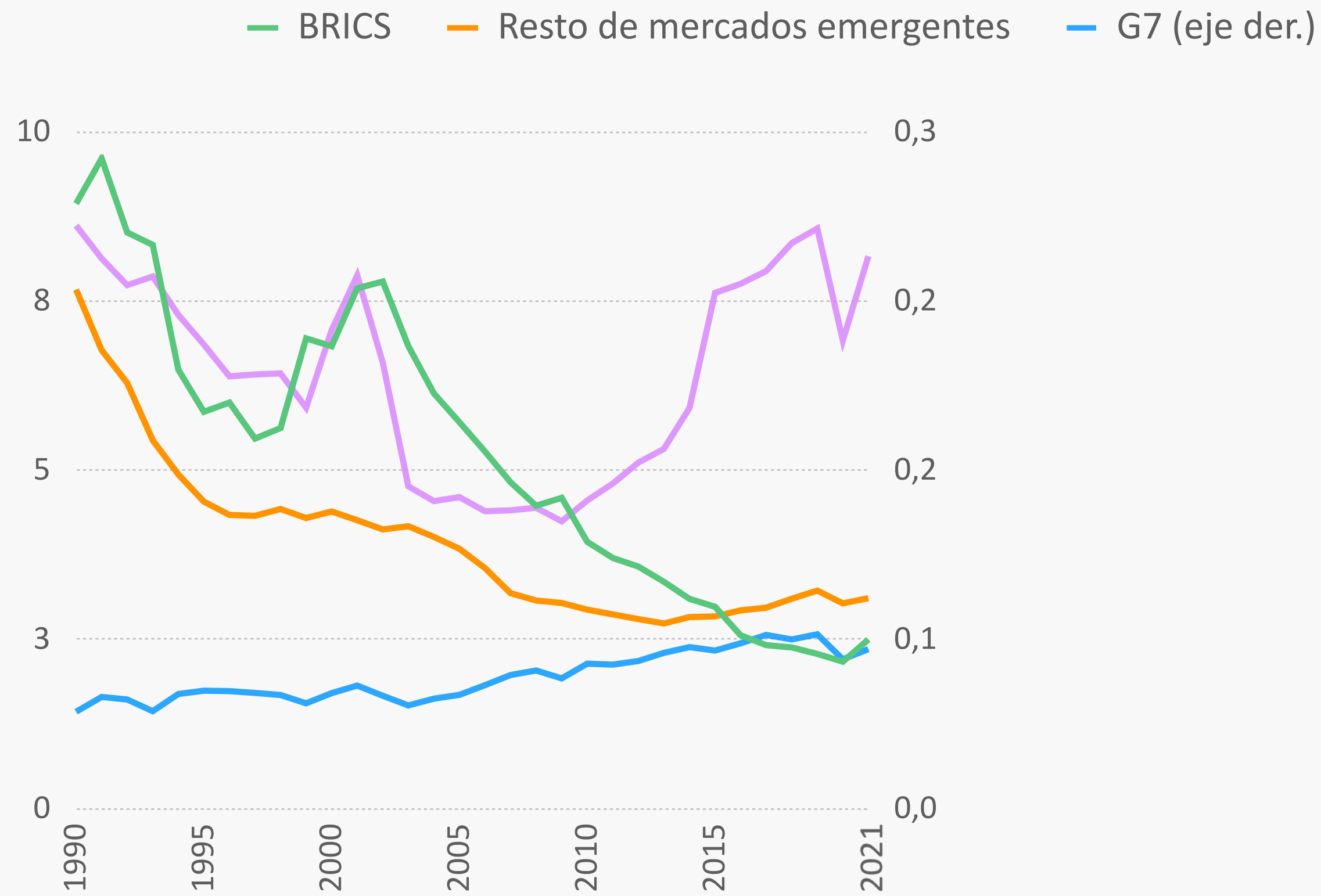

BPS COMO MÚLTIPLO DEL MERCADO VIDA

(NÚMERO DE VECES EL MERCADO ASEGURADOR REAL)

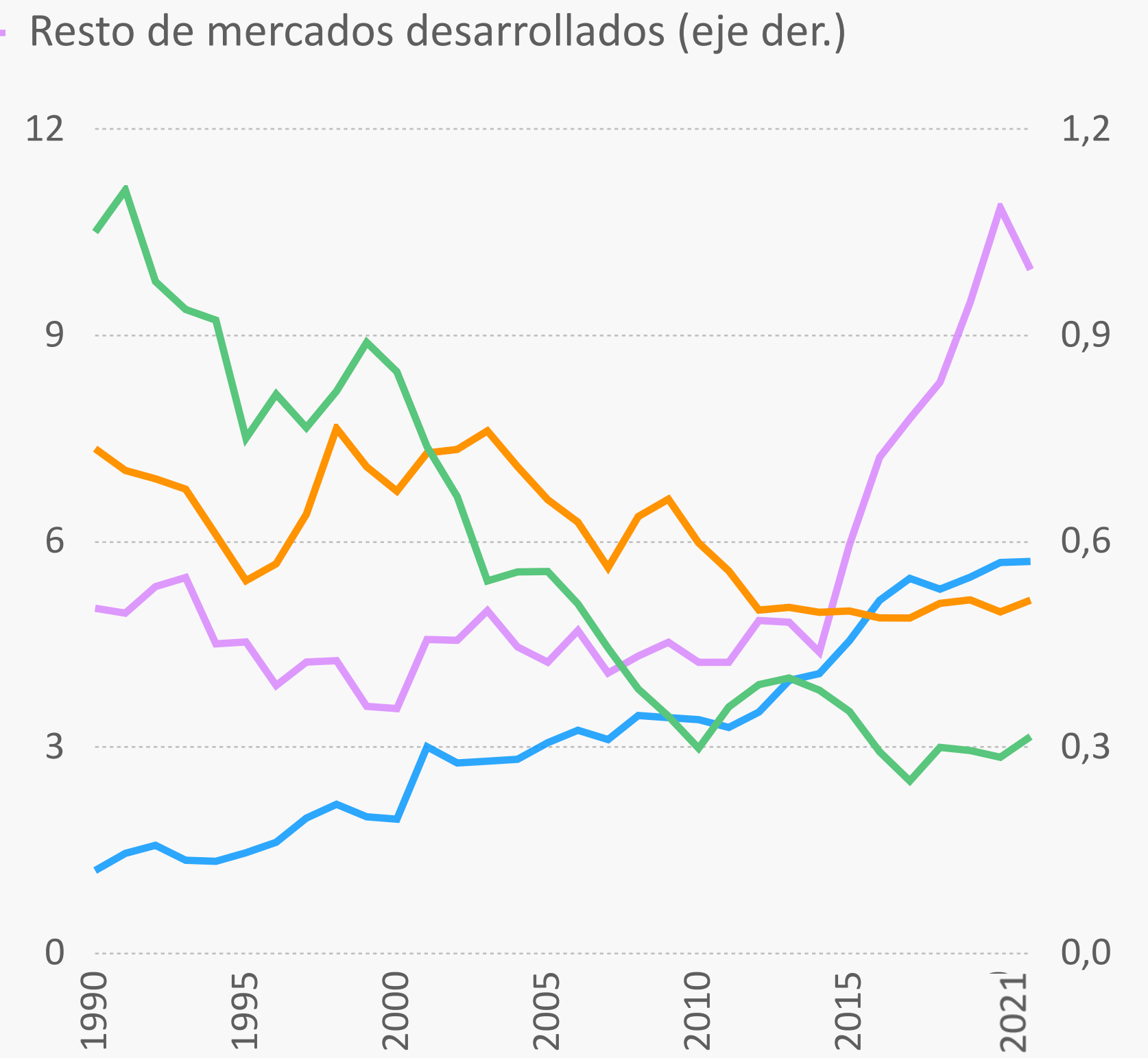

Contenido



Brecha de protección del seguro

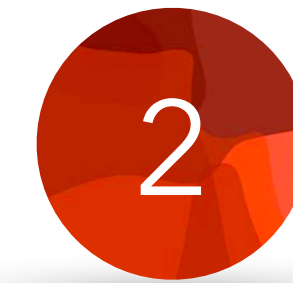

Índice GIP-MAPFRE



Análisis de rankings

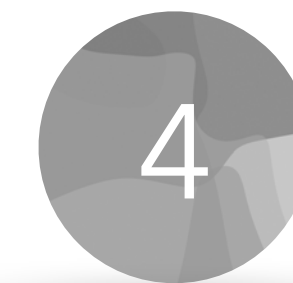

Versión interactiva

El índice GIP-MAPFRE

Índice GIP-MAPFRE

El **GIP-MAPFRE (Índice Global de Potencial Asegurador)** es un índice sintético que puntúa y permite ordenar las condiciones que permiten un alto potencial para el desarrollo de un mercado asegurador. Estas condiciones parten de:

- Generación y absorción de brecha de aseguramiento
- Tamaño de mercado

El **GIP-MAPFRE** se compone a partir de **7 variables** que caracterizan las condiciones de convergencia o el cierre de brecha de aseguramiento (GAI) cuya importancia se escala por el tamaño del mercado.



Capacidad para **generar**
brecha de aseguramiento
*(crecimiento del
mercado potencial)*



Capacidad para **absorber**
brecha de aseguramiento
*(aprovechamiento del
mercado potencial)*

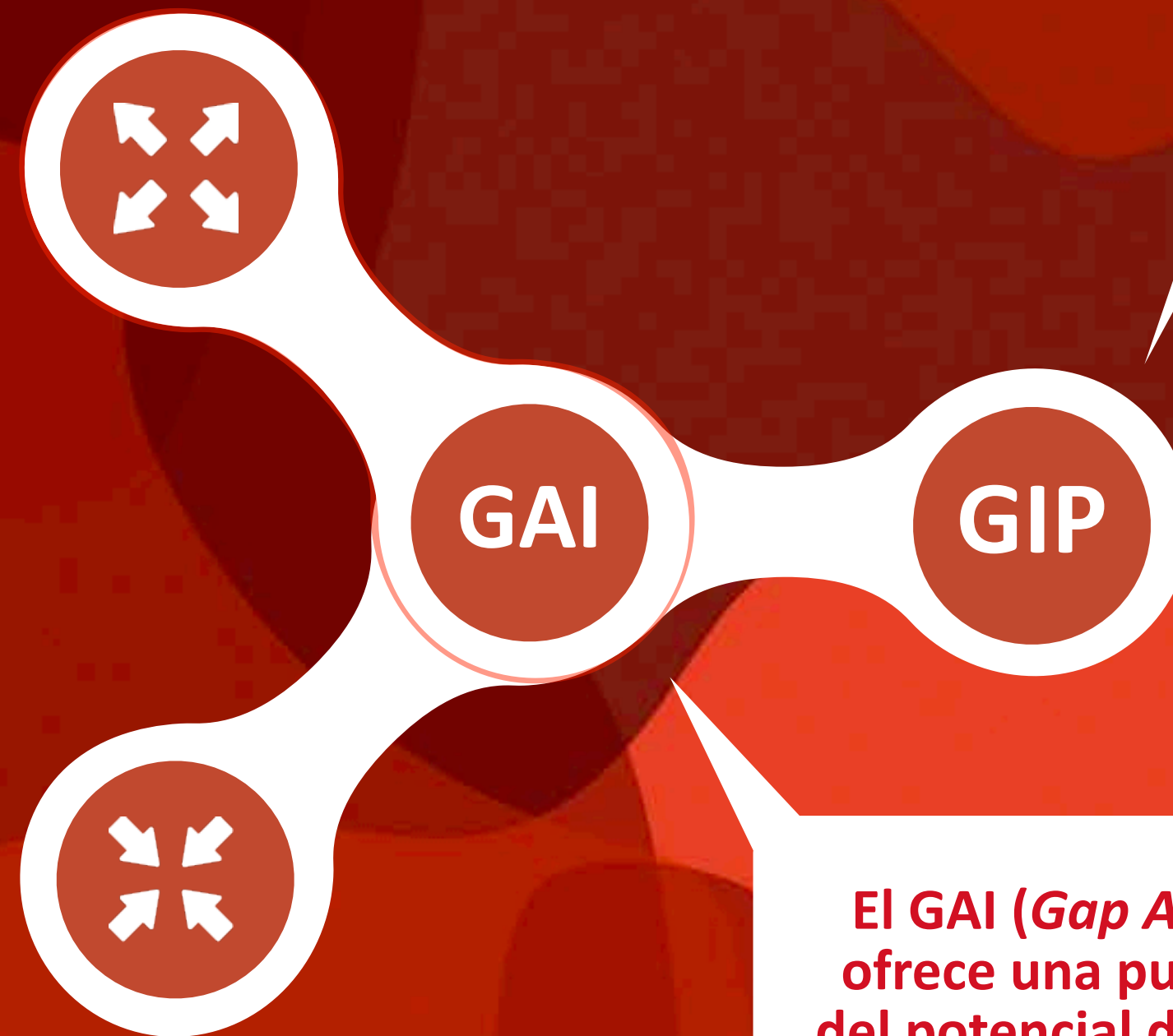

El GIP-MAPFRE (*Global Insurance Potential Index*) ofrece una puntuación de acuerdo a la contribución al cierre de la BPS global.

Índice Global de Potencial Asegurador

El GAI (*Gap Absorption Index*) ofrece una puntuación a partir del potencial de cierre de la BPS, asimilable a una velocidad de convergencia a los niveles de penetración y densidad del *benchmark* seleccionado.

Factores que determinan el potencial asegurador

Condición	Ponderación
Positiva	30 %

Condición	Ponderación
Positiva	30 %

Condición	Ponderación
Positiva	5 %



Condición	Ponderación
Negativa	10 %

Condición	Ponderación
Positiva	5 %

Condición	Ponderación
Negativa	5 %

Condición	Ponderación
Positiva	15 %

Composición y evolución del potencial asegurador: Vida

Potencial del seguro de Vida

- El potencial asegurador del segmento de Vida (medido por el GAI) crece hasta 2019 y se interrumpe súbitamente durante el Covid-19 para luego recuperar la senda del crecimiento en 2021.
- Países emergentes más volátiles. BRICS campeones en aceleración y corrección del potencial.
- Esta característica se reproduce en los Tiers, en donde la proporción de emergentes es mayor (Tier-2, el 74% son emergentes).

EVOLUCIÓN MEDIANA GAI POR ÁREAS GEOGRÁFICAS PARA EL RAMO DE VIDA 2017-2021

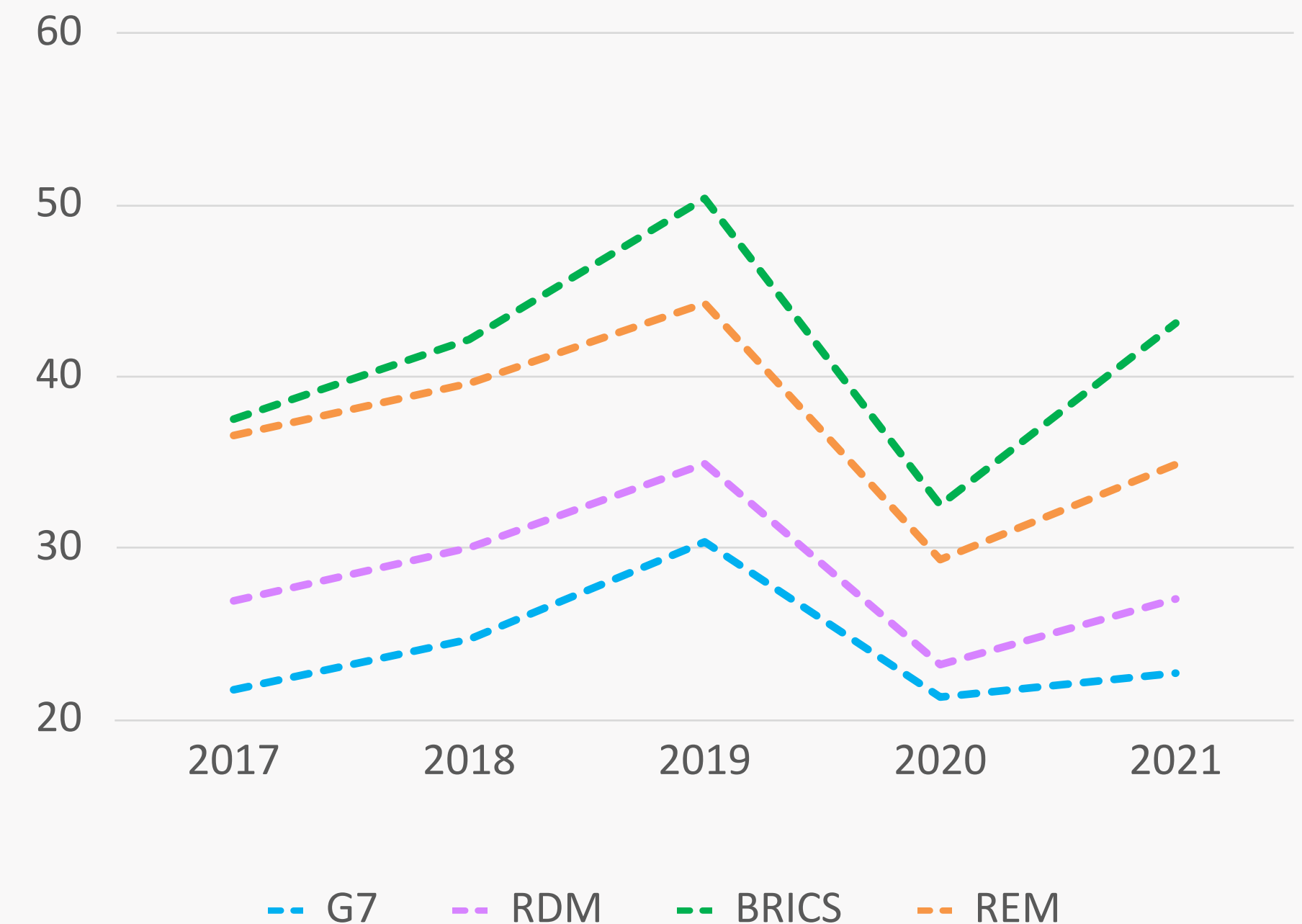

Composición y evolución del potencial asegurador: Vida

Potencial del seguro de Vida

- En general, domina un *efecto renta*, caracterizado por el peso del “factor diferencial de crecimiento y el factor elasticidad relativa”. Este factor se recupera parcialmente en 2021, pero queda en niveles aún inferiores al periodo prepandémico.
- El *efecto renta* es predominante en los mercados desarrollados (70%); no tanto en el resto (50%).
- En los mercados emergentes tiene mucho más protagonismo el *efecto convergencia* caracterizado por el diferencial en la BPS y las características demográficas.

EVOLUCIÓN COMPONENTES GAI EN EL RAMO DE VIDA (2017-2021)

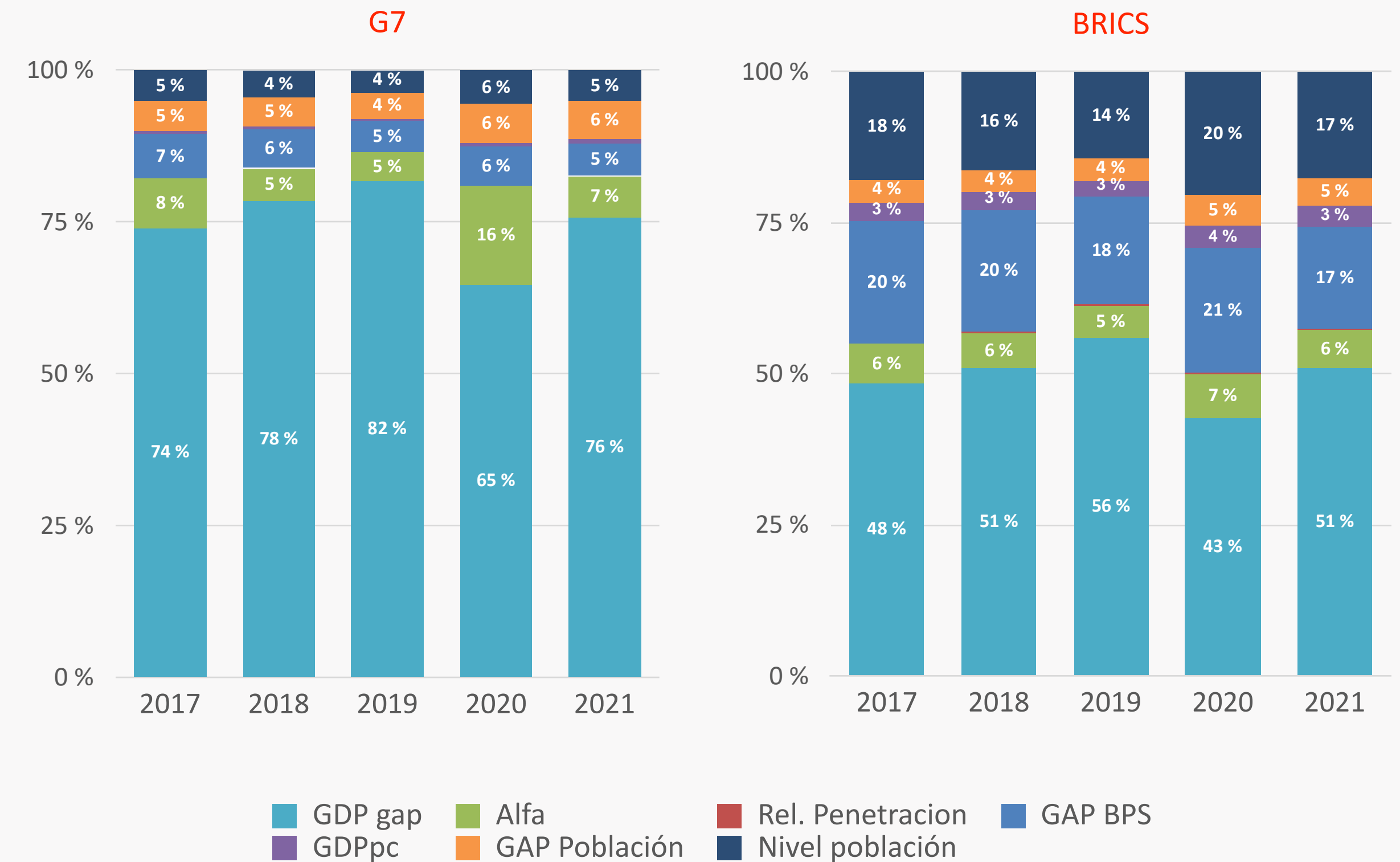

Composición y evolución del potencial asegurador: No Vida

Potencial del seguro de No Vida

- La recuperación en el potencial de aseguramiento del segmento de No Vida presenta dos velocidades, mayor en los países del G7 y en los BRICS, y más atenuada en el resto de mercados analizados.
- A causa de la pandemia, el G7 fue el que perdió mayor potencial; por ello, el efecto rebote pudiera parecer mayor en 2021. Ningún mercado supera el potencial que presentaba en 2019 (antes del inicio de la crisis sanitaria).

EVOLUCIÓN MEDIANA GAI POR ÁREAS GEOGRÁFICAS PARA EL RAMO DE NO VIDA 2017-2021

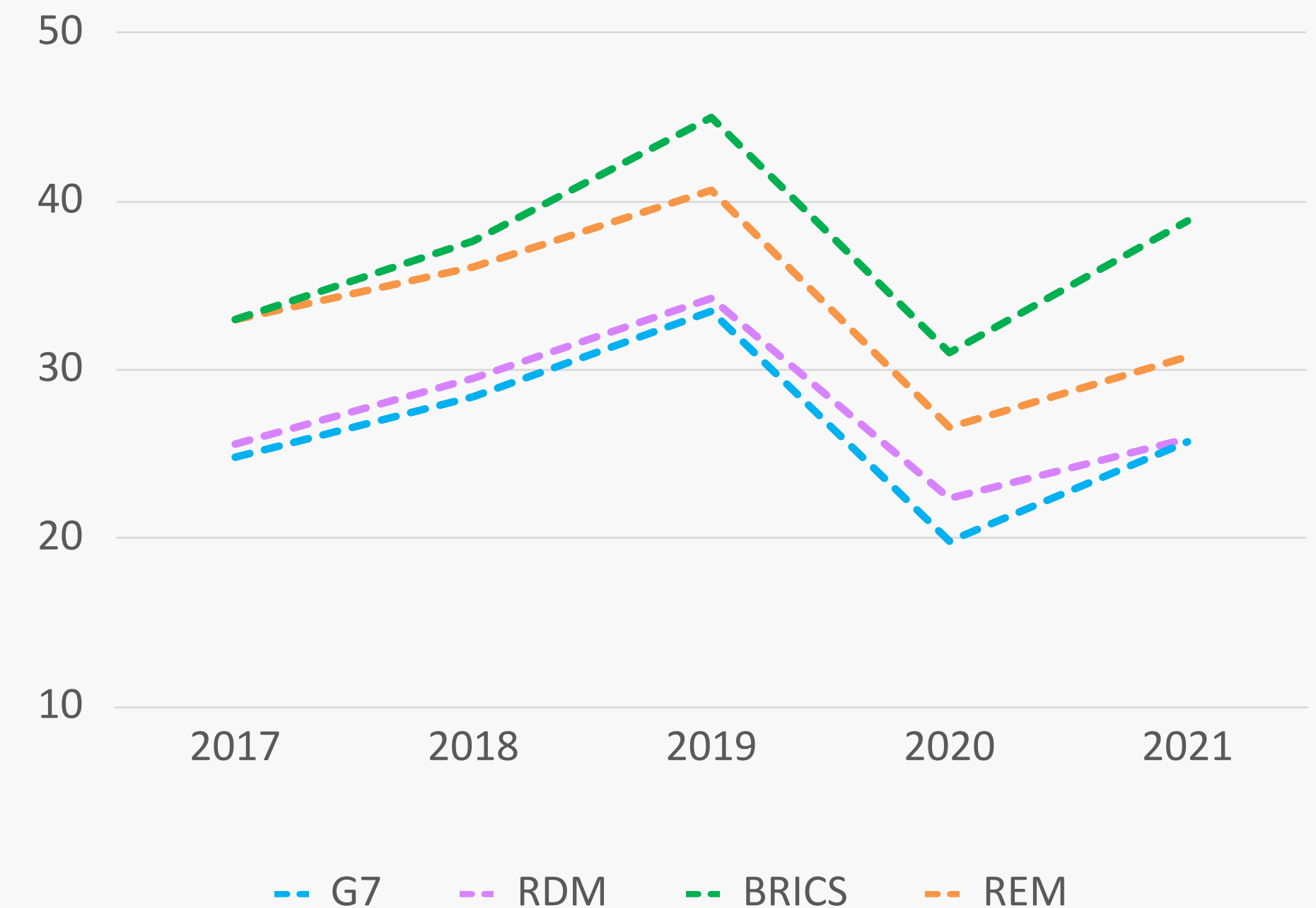

Composición y evolución del potencial asegurador: No Vida

Potencial del seguro de No Vida

- La estructura de efectos *renta y convergencia* explicada en el segmento de Vida se mantiene también en el segmento de No Vida.
- Comparado con el ramo de Vida, la brecha de crecimiento del PIB ha crecido, pero en menor medida que en el ramo de No Vida. Se observan tasas de crecimiento más planas, suavizando el efecto rebote.
- Coincide con el segmento de Vida en el reemplazo de la elasticidad de demanda y nivel poblacional por la brecha del PIB.

EVOLUCIÓN COMPONENTES GAI EN EL RAMO DE NO VIDA (2017-2020)

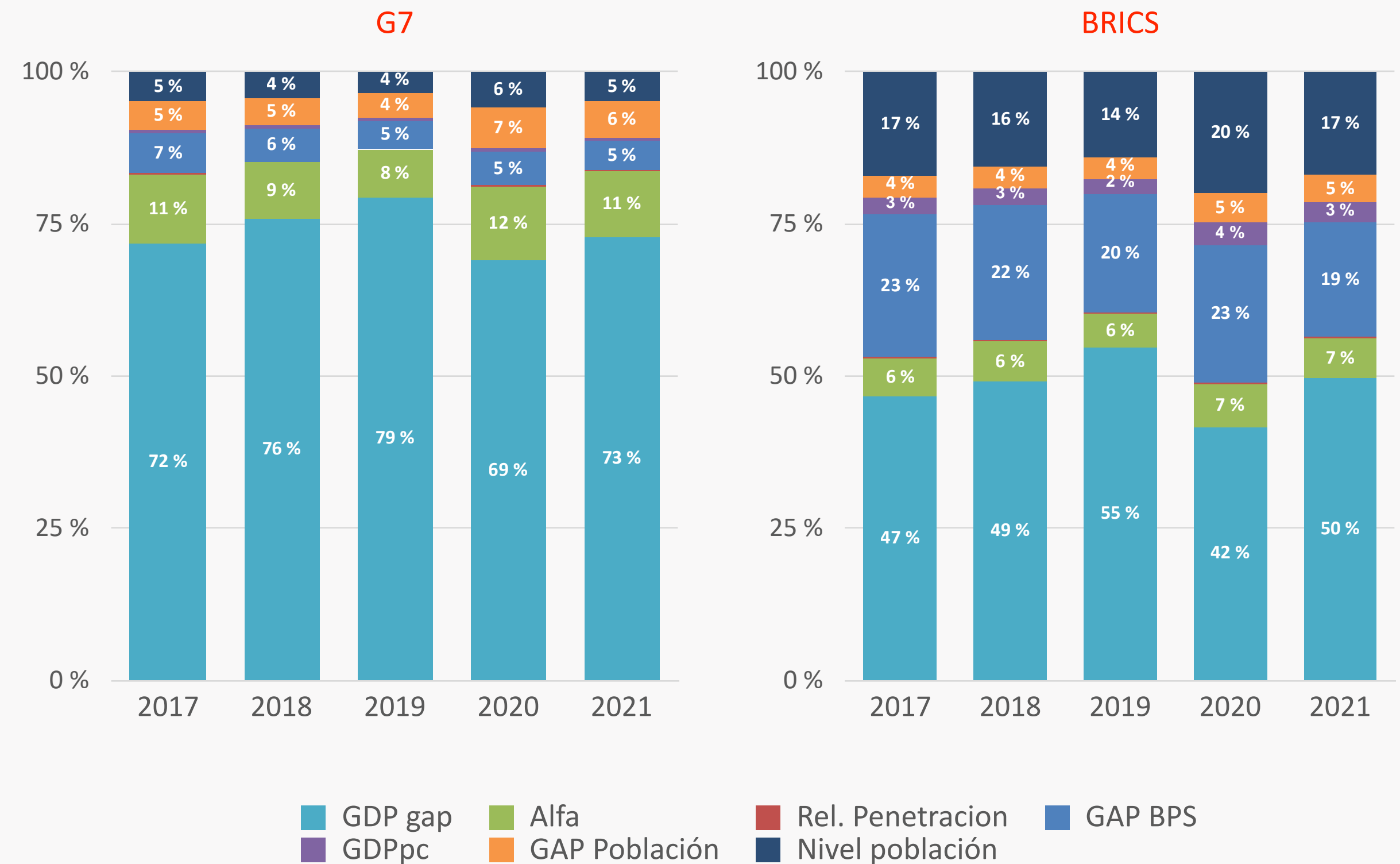

Contenido



Brecha de protección del seguro



Índice GIP-MAPFRE



Análisis de rankings



Versión interactiva

Análisis de rankings GIP-MAPFRE 2022

- A** Ranking global
- B** Ranking mercados desarrollados
- C** Ranking mercados emergentes
- D** Cerrando la BPS

GIP-MAPFRE: Top-10 Global (Vida)



GIP-MAPFRE: Top-10 Global (Vida)

2011

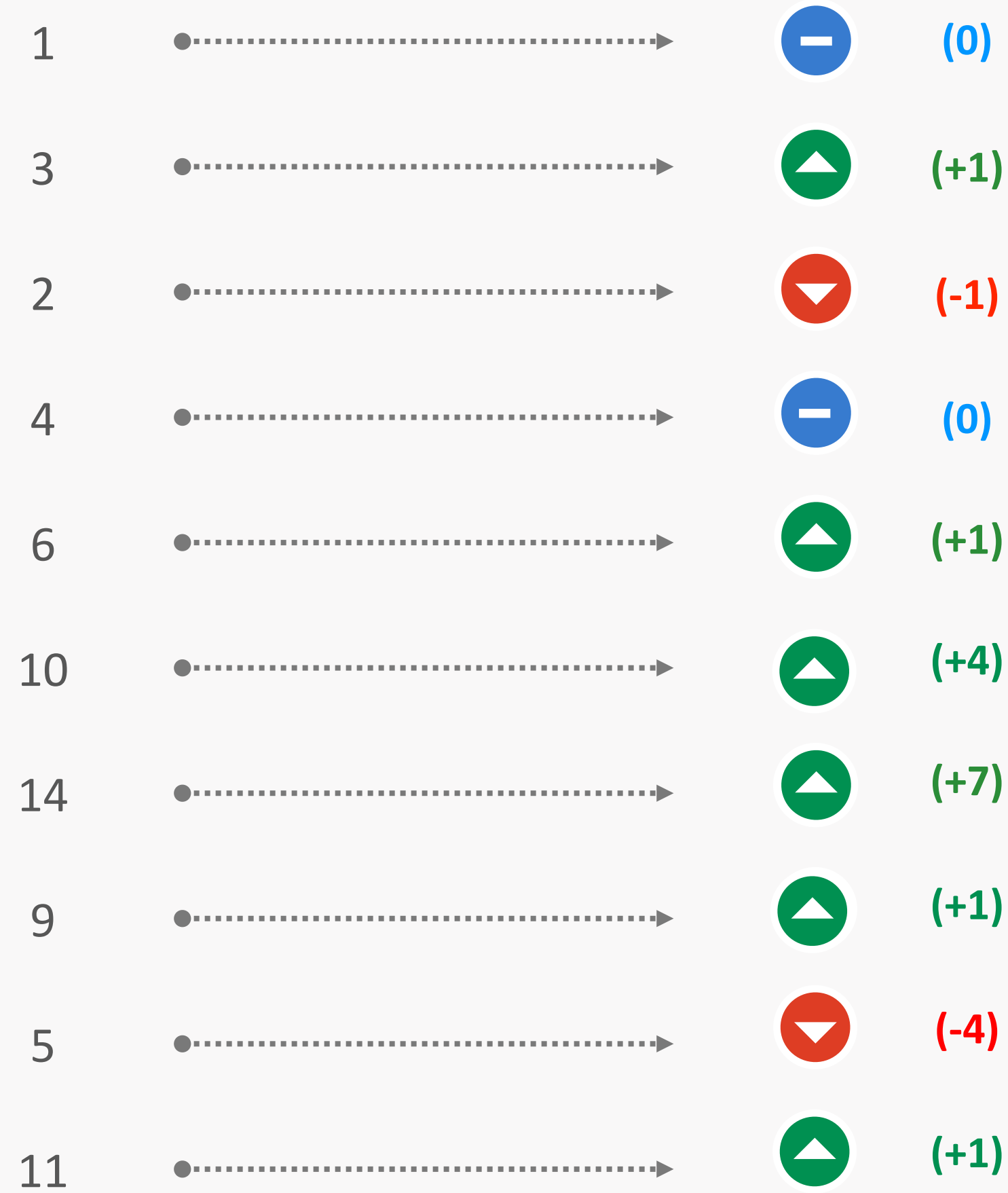

2021

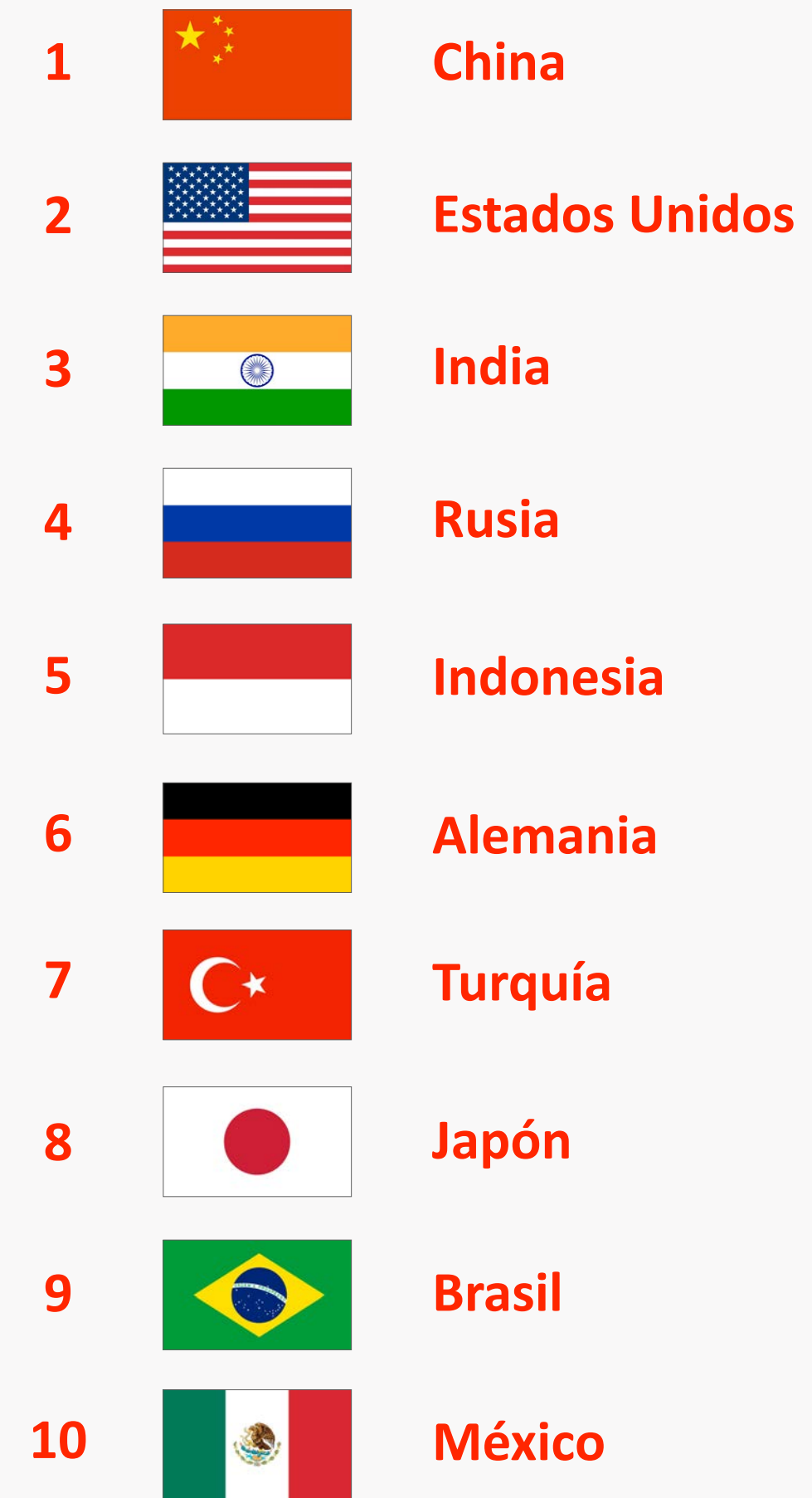

GIP-MAPFRE: Top-10 Global (Vida)

GIP-MAPFRE vs GAI

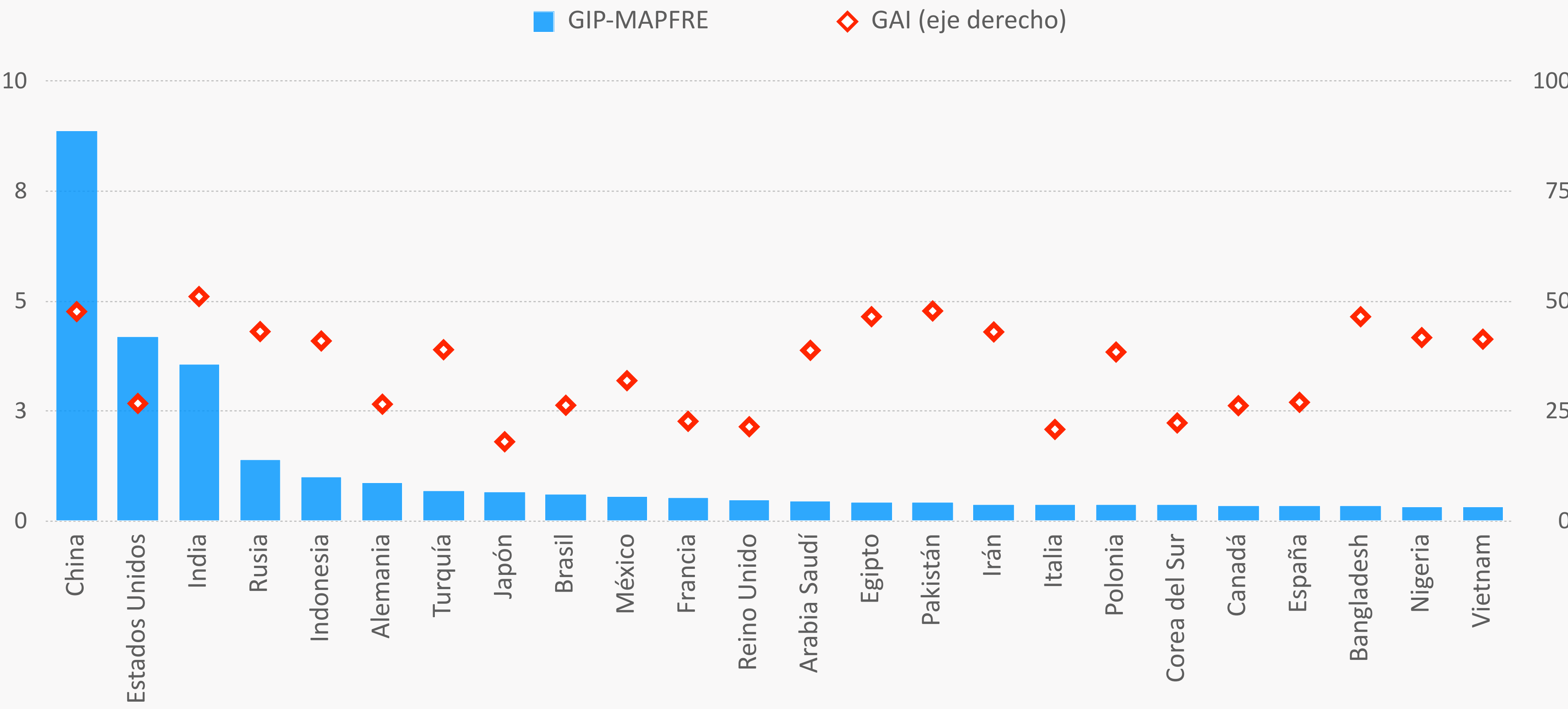

GIP-MAPFRE: Top-10 Global (Vida)

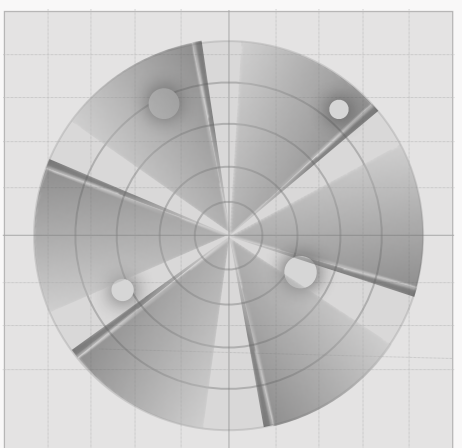

En el radar
Vida



Pakistán



Egipto



Bangladesh



Irán

GIP-MAPFRE vs GAI

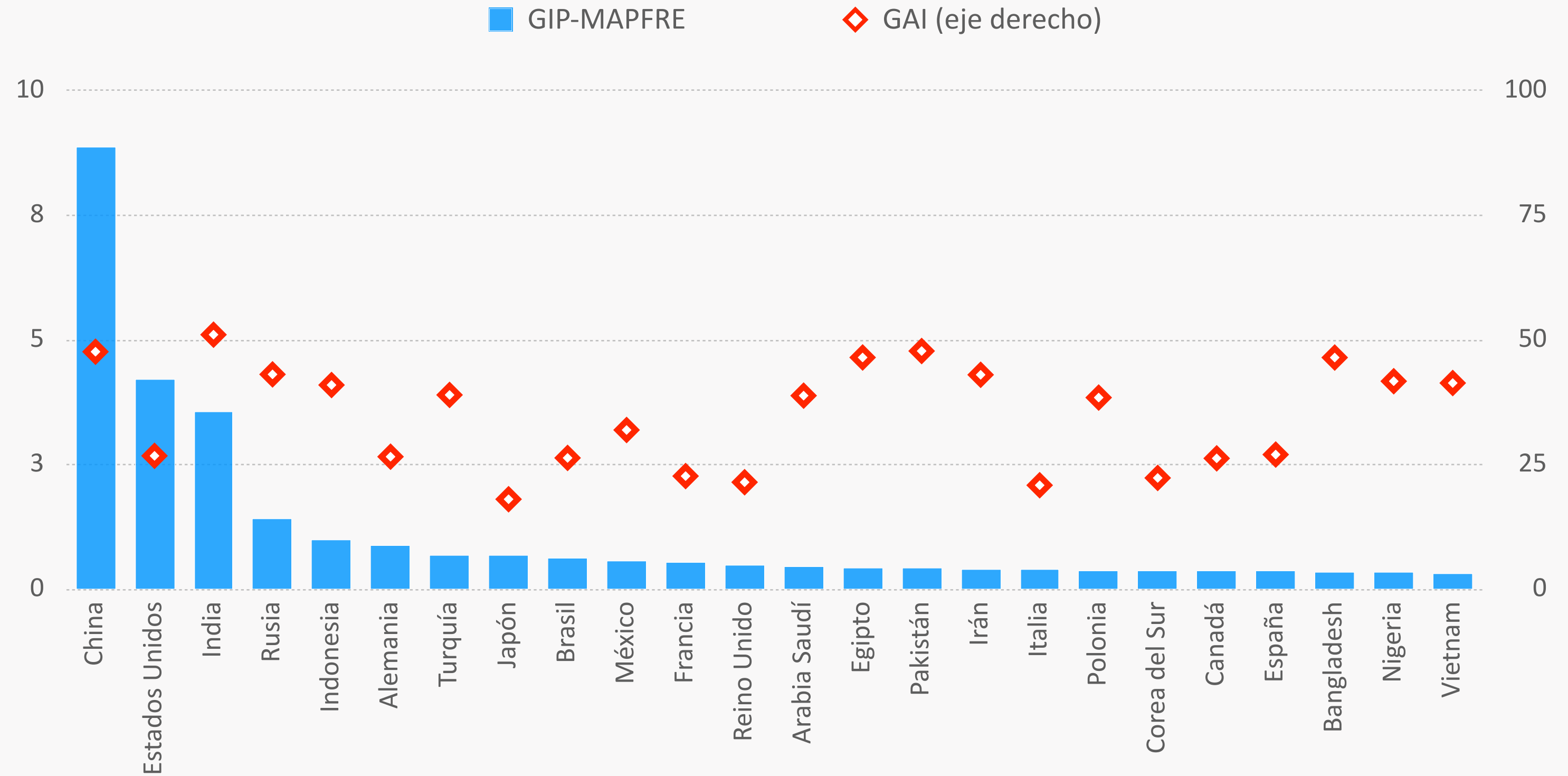

GIP-MAPFRE: Top-10 Global (No Vida)



GIP-MAPFRE: Top-10 Global (No Vida)

2011

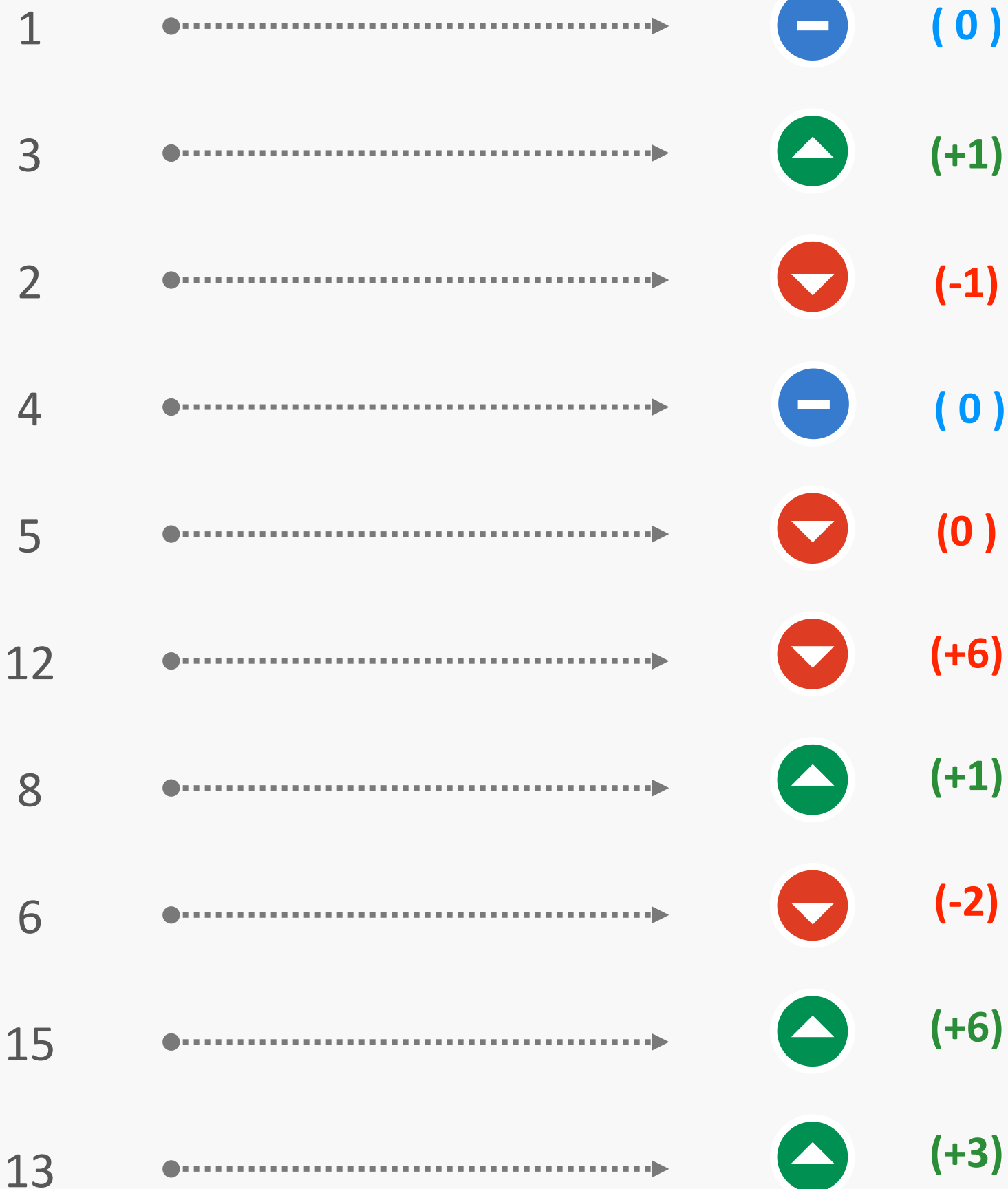

2021

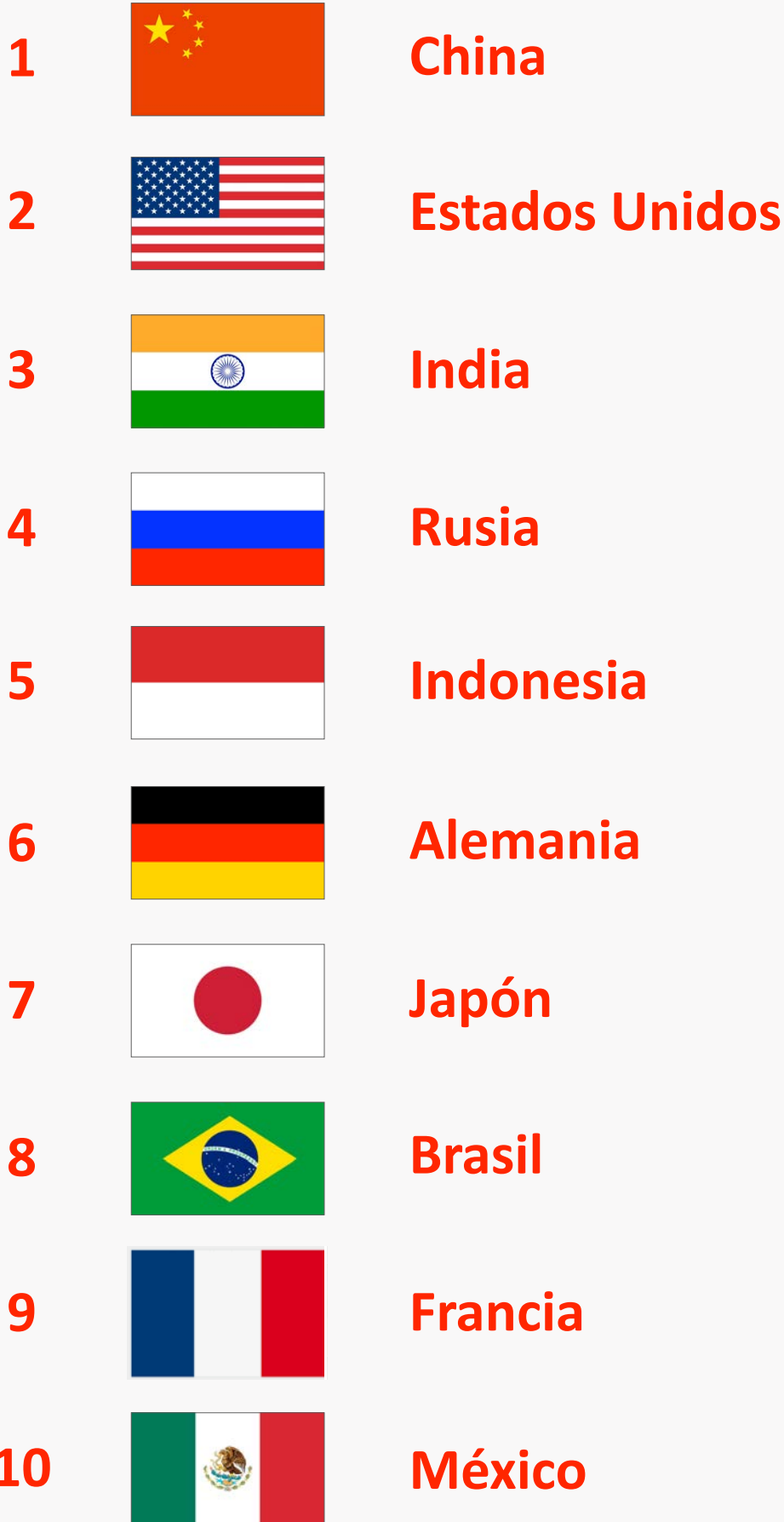

GIP-MAPFRE: Top-10 Global (No Vida)

GIP-MAPFRE vs GAI

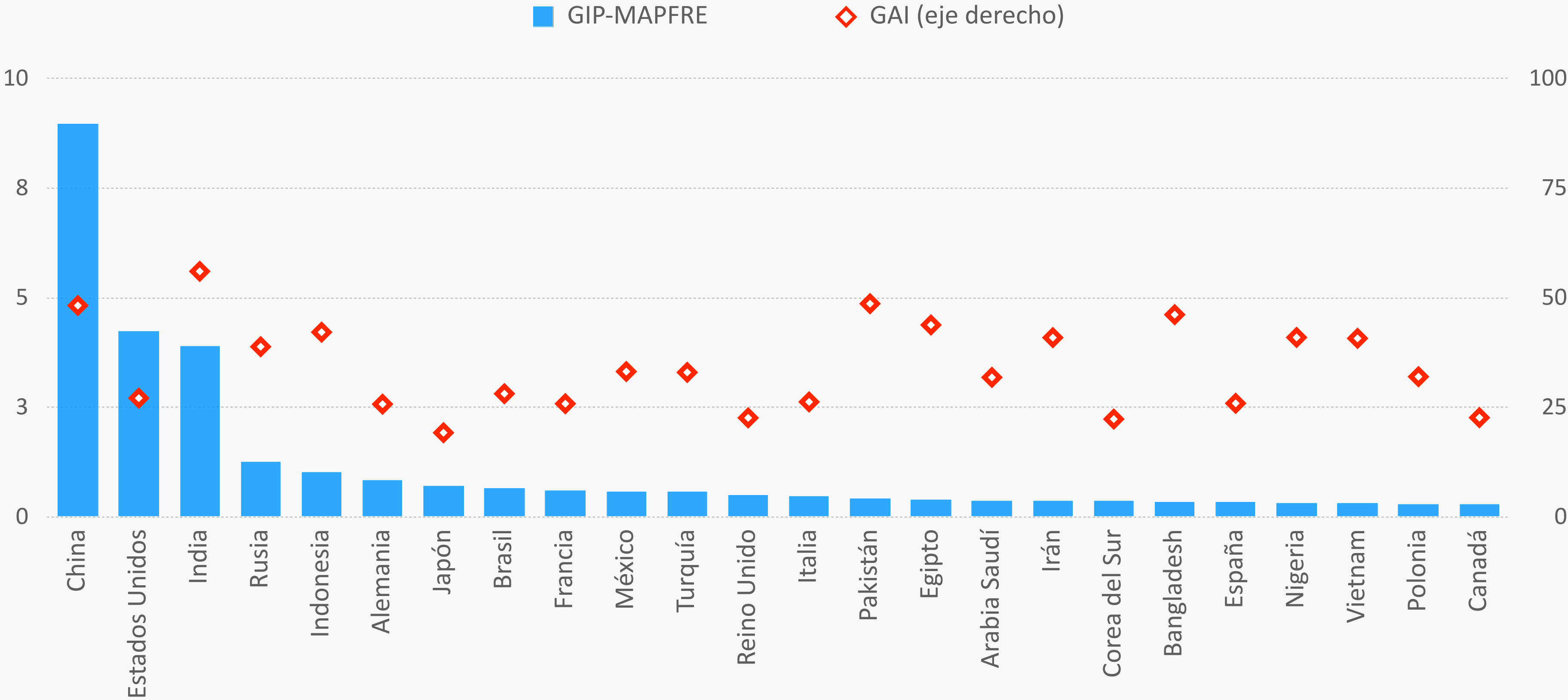

GIP-MAPFRE: Top-10 Global (No Vida)

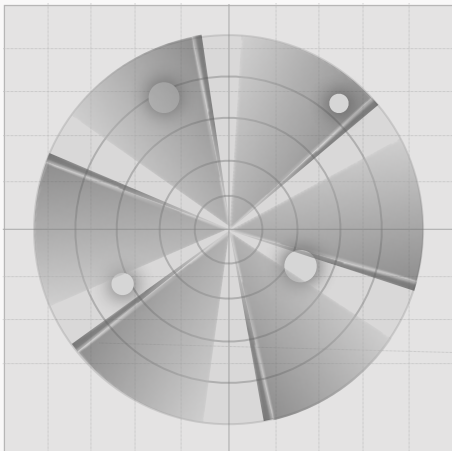

**En el radar
No Vida**



Bangladesh



Pakistán



Egipto



Nigeria



Irán



GIP-MAPFRE vs GAI

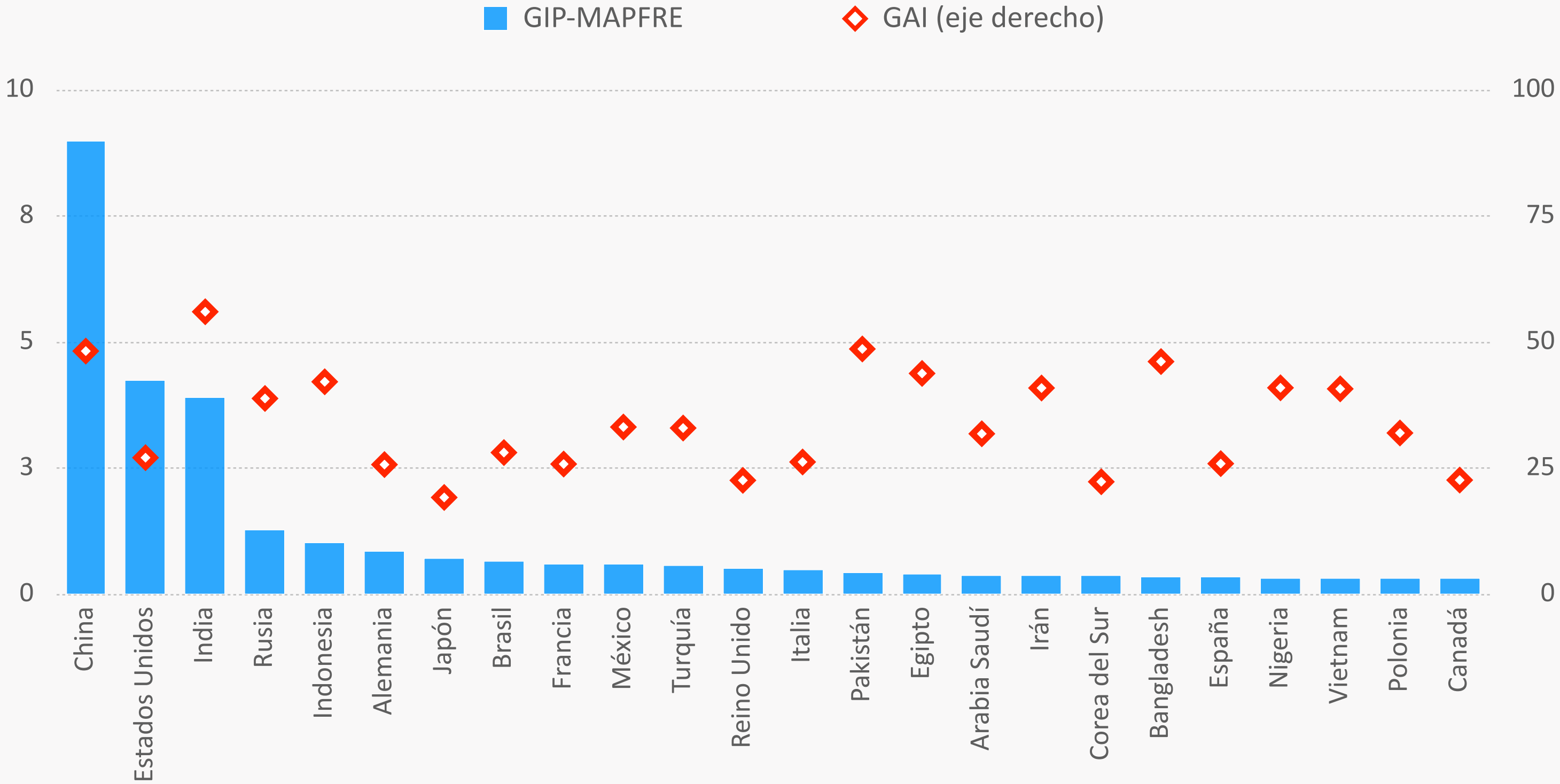

Análisis de rankings GIP-MAPFRE 2022

- A** Ranking global
- B** Ranking mercados desarrollados
- C** Ranking mercados emergentes
- D** Cerrando la BPS

GIP-MAPFRE: Top-10 Mercados Desarrollados (Vida)

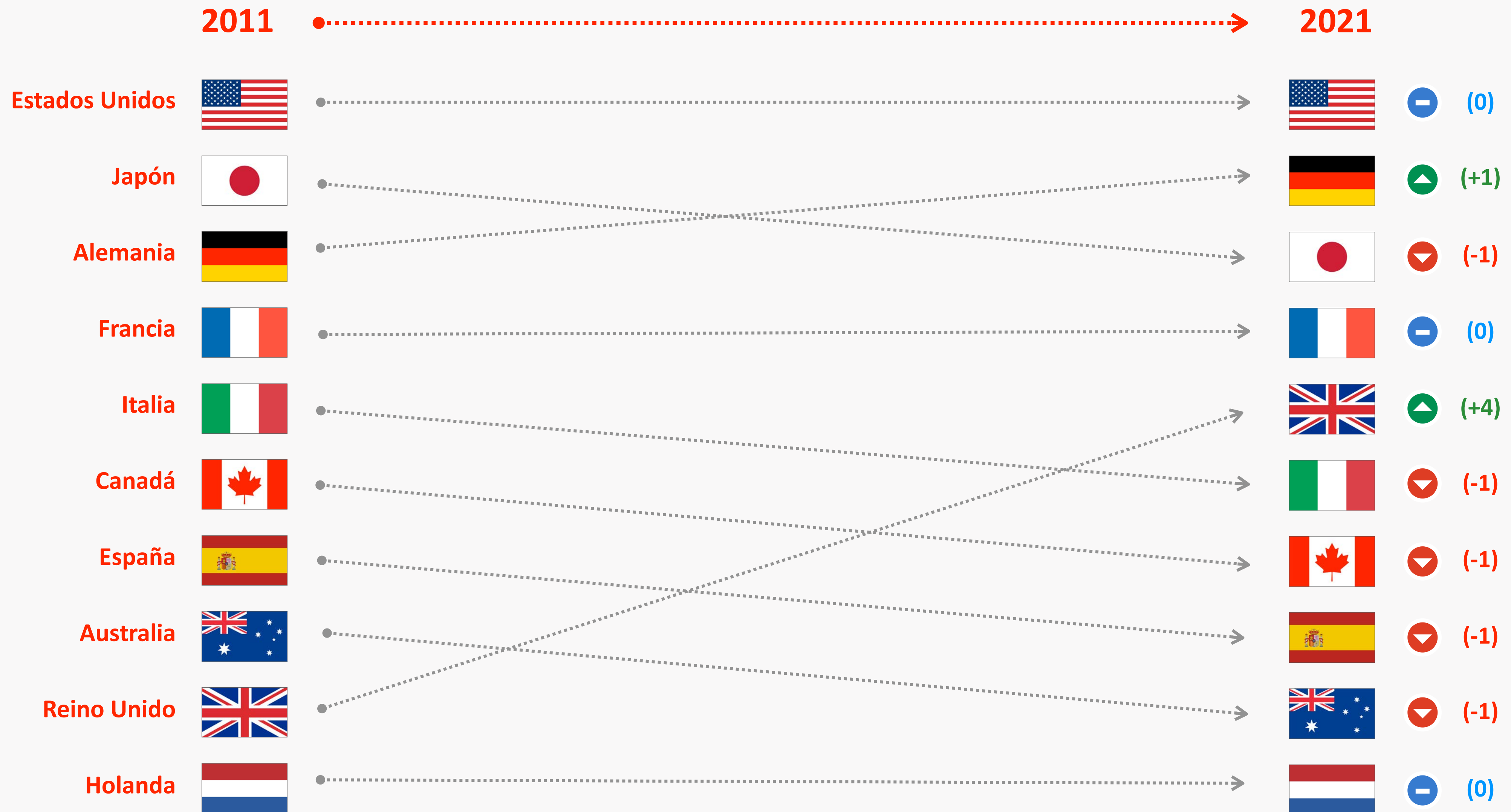

GIP-MAPFRE: Top-10 Mercados Desarrollados (No Vida)

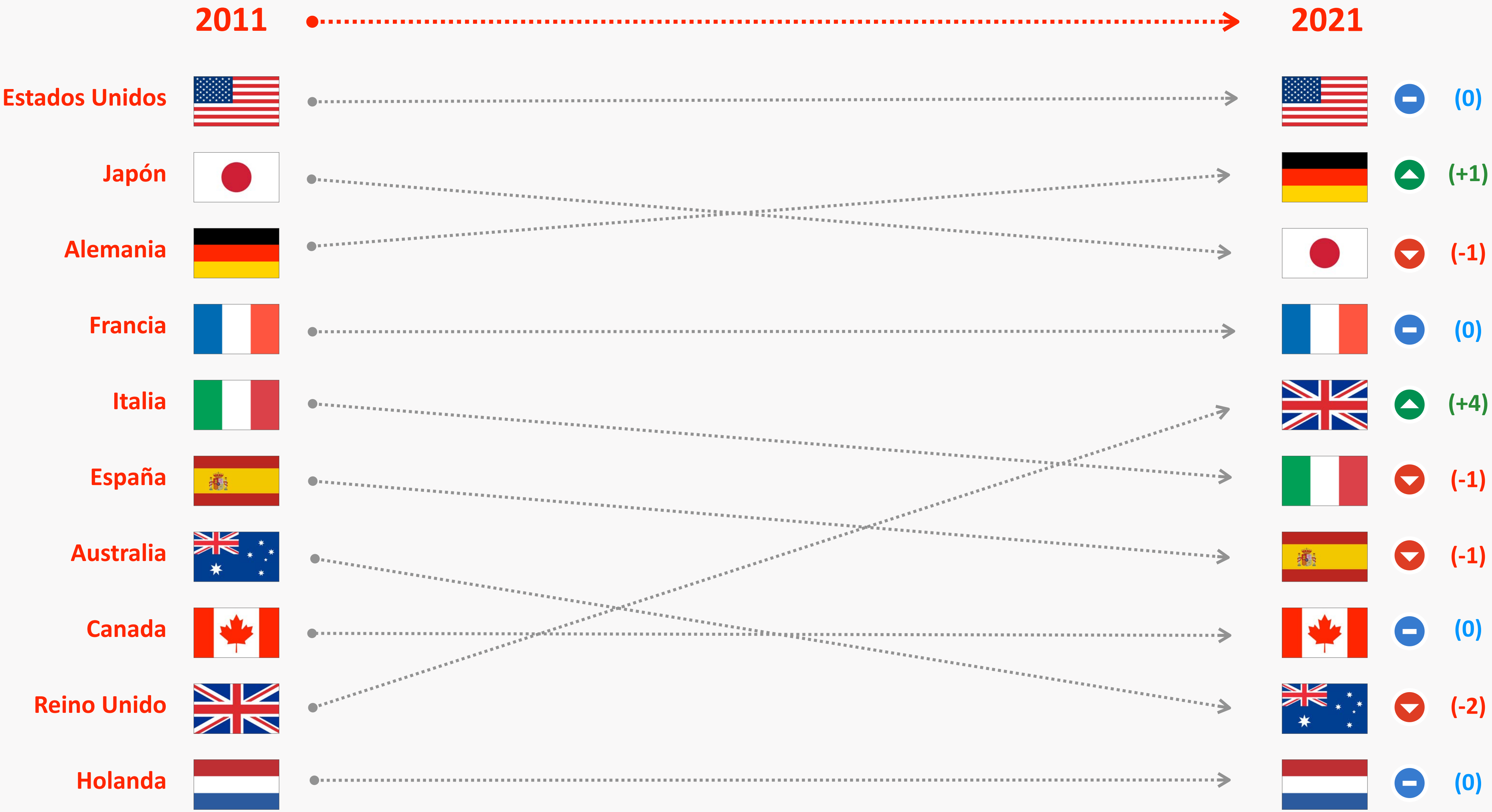

Fuente: MAPFRE Economics

Análisis de rankings GIP-MAPFRE 2022

- A** Ranking global
- B** Ranking mercados desarrollados
- C** Ranking mercados emergentes
- D** Cerrando la BPS

GIP-MAPFRE: Top-10 Mercados Emergentes (Vida)

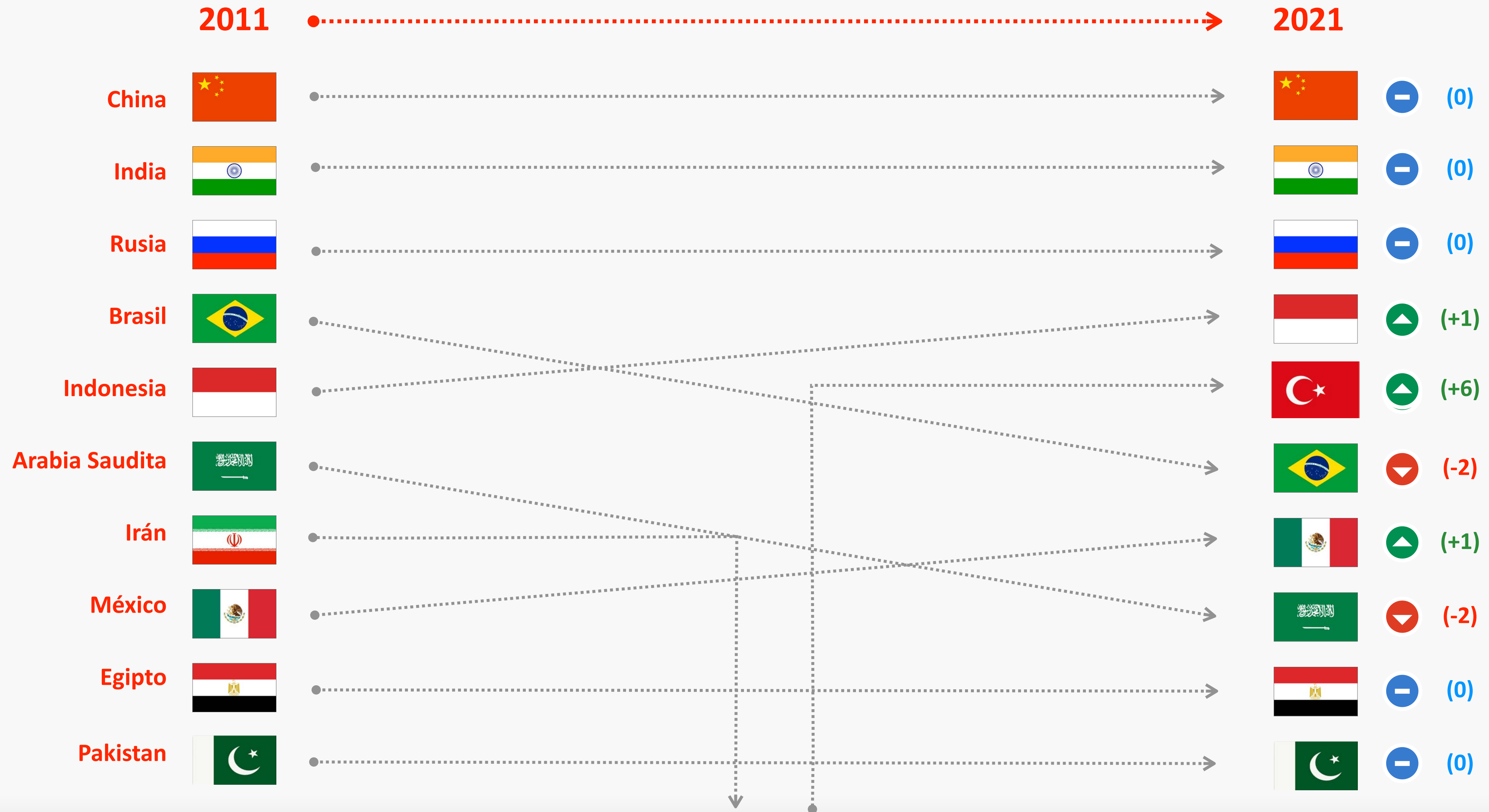

GIP-MAPFRE: Top-10 Mercados Emergentes (No Vida)

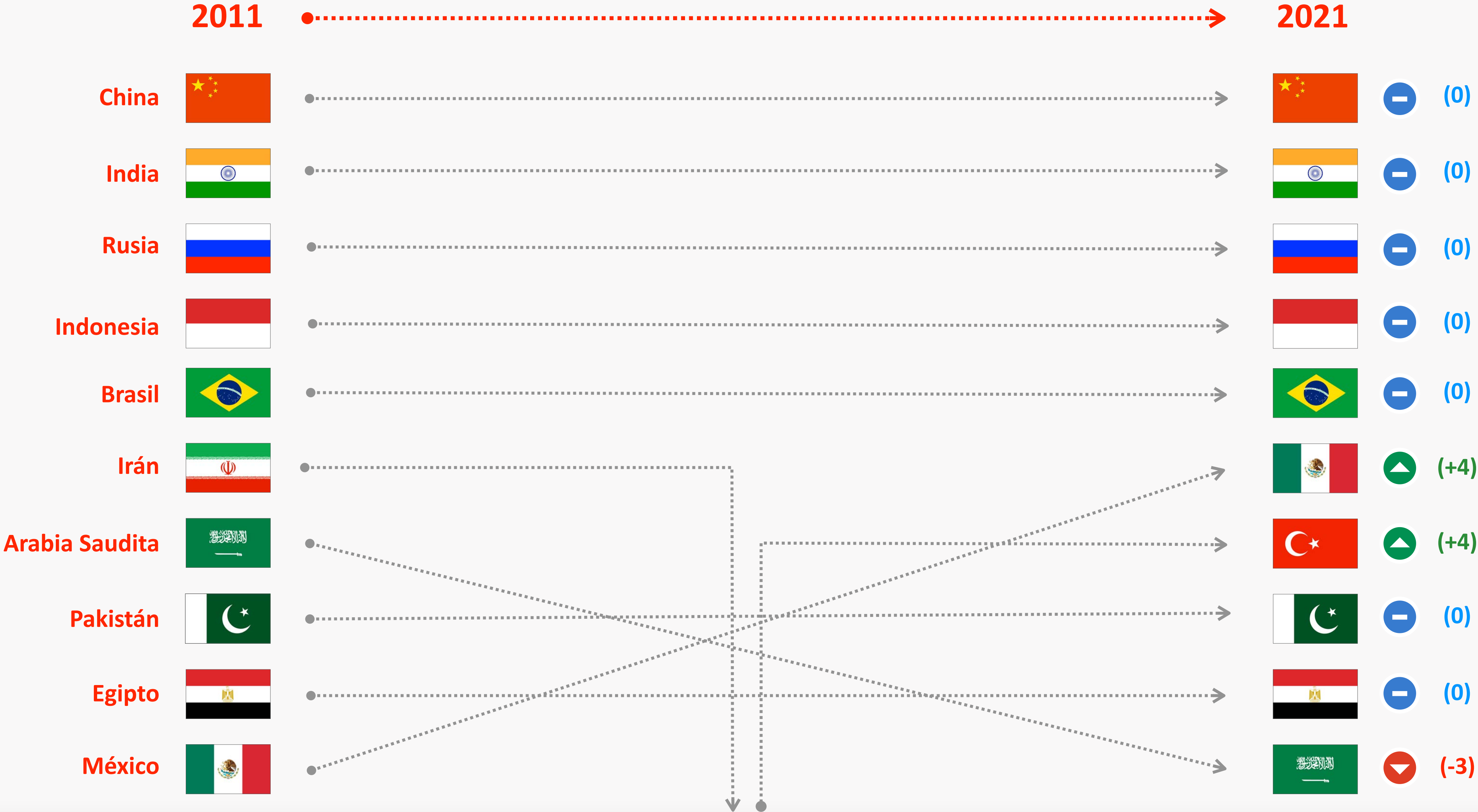

Análisis de rankings GIP-MAPFRE 2022

- A** Ranking global
- B** Ranking mercados desarrollados
- C** Ranking mercados emergentes
- D** Cerrando la BPS

Cerrando la Brecha de Protección del Seguro

Cerrando la BPS

A partir de la identificación de la capacidad de absorción de la Brecha de Protección del Seguro (BPS), **el GIP-MAPFRE permite identificar las perspectivas de convergencia para cerrar la brecha de aseguramiento.**

Considerando la dinámica de los mercados analizados, el informe incluye una **estimación del número de años que cada uno de ellos requeriría para cerrar la BPS determinada**, tanto en el segmento de Vida como en el de No Vida.

Estimaciones para el cierre de la BPS local: Vida

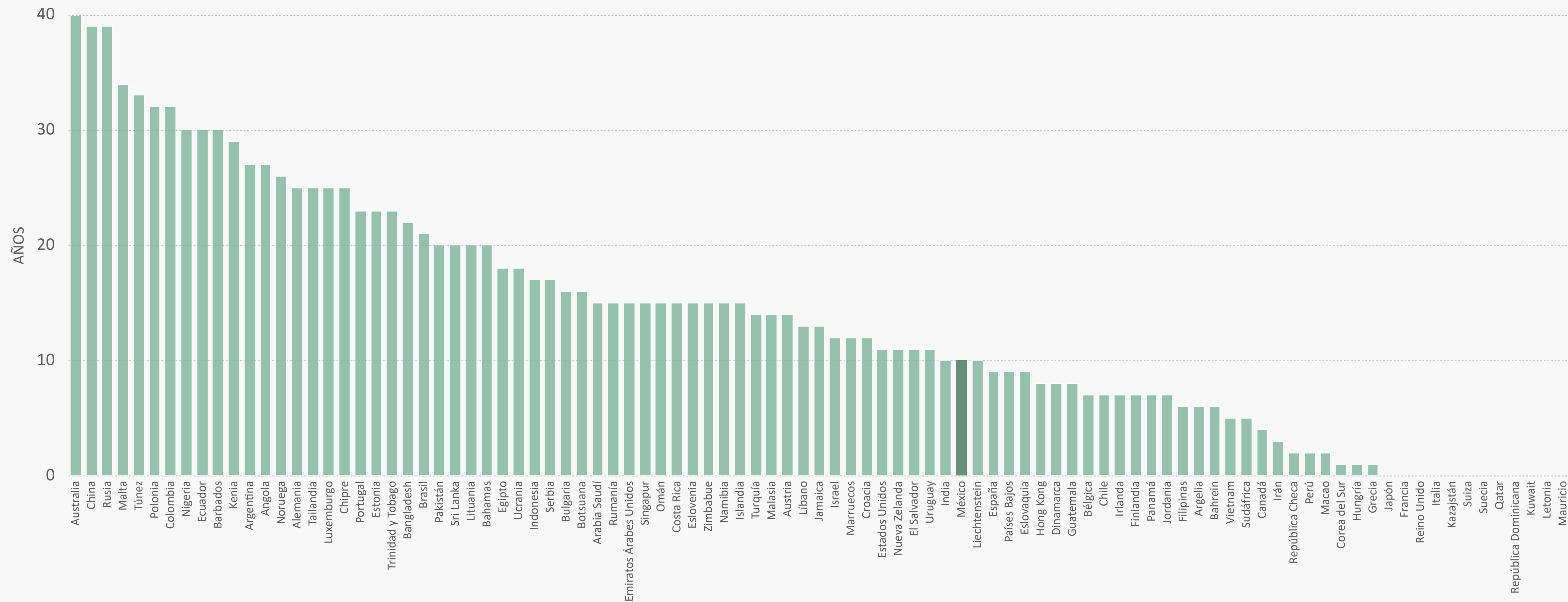

Estimaciones para el cierre de la BPS local: Vida

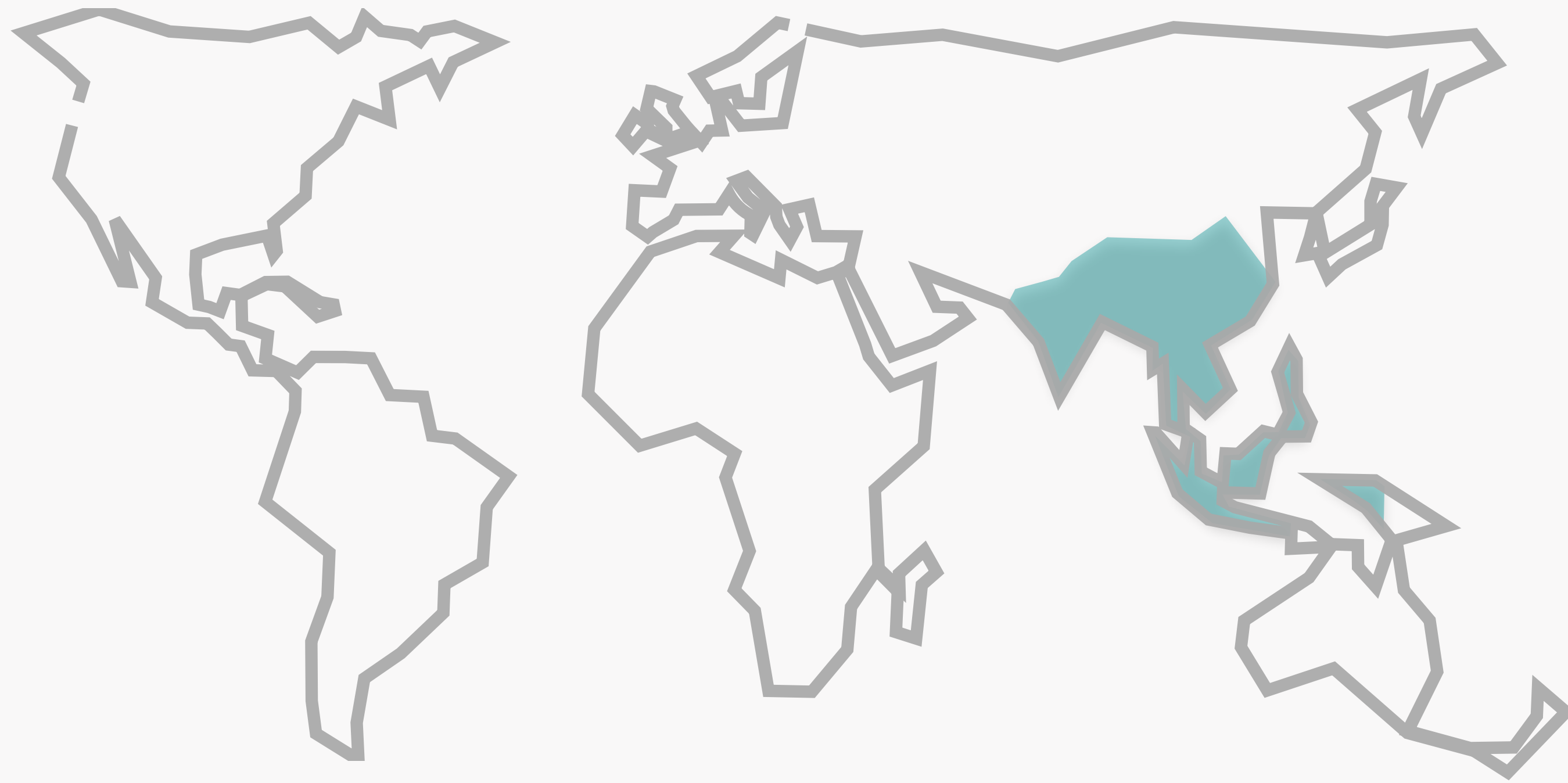

Vida	Años para cerrar la BPS de 2021
Mercados desarrollados	
Total	7
Mercados emergentes	
Total	16
BRICS	22
Asia Emergente	12
Europa Emergente	13
América Latina	16
África	20
Medio Oriente	19

Estimaciones para el cierre de la BPS local: No Vida

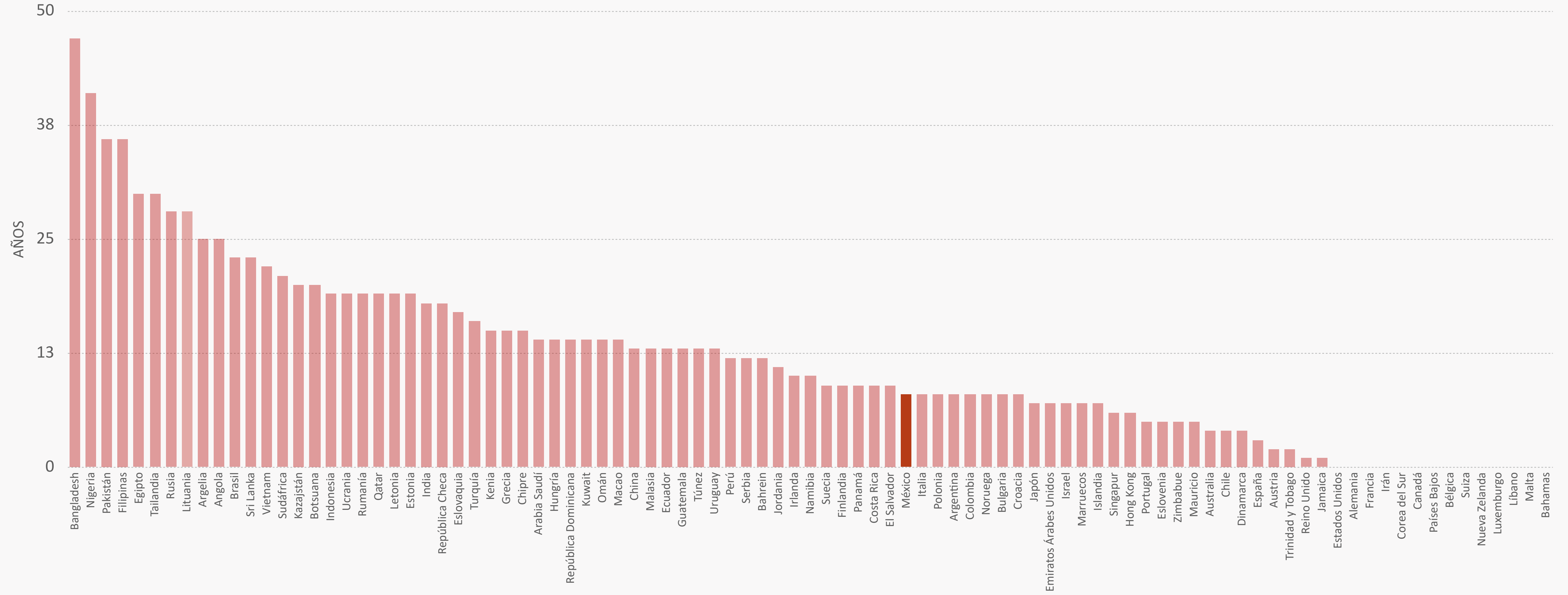

Estimaciones para el cierre de la BPS local: No Vida

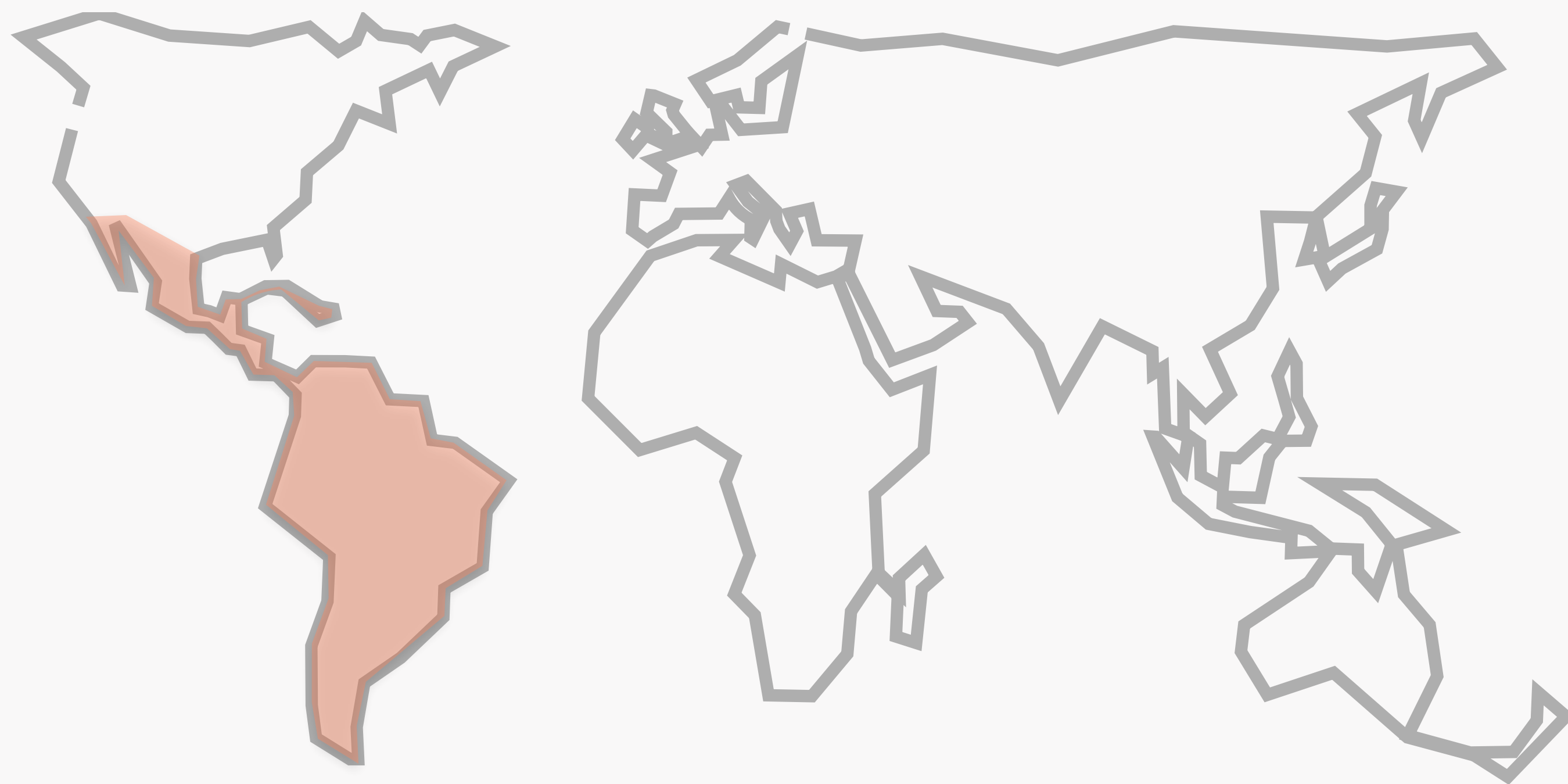

No Vida	Años para cerrar la BPS de 2021
Mercados desarrollados	
Total	4
Mercados emergentes	
Total	15
BRICS	21
Asia Emergente	20
Europa Emergente	15
América Latina	8
África	17
Medio Oriente	12



Contenido

1

Brecha de protección del seguro

2

Índice GIP-MAPFRE

3

Análisis de rankings

4

Versión interactiva

GIP-MAPFRE: versión interactiva



Somos MAPFRE

Accionistas e inversores

Sostenibilidad

Zoom

Talento

MAPFRE Economics

Prensa

ESP ▼



Portada > Información Interactiva

Información interactiva

- > ¿Qué es MAPFRE Economics?
- > Información sectorial
- > Estudios
- > Información económica y financiera
- > Información interactiva

Informes dinámicos que, a partir de una revisión general del contexto económico y asegurador, ofrecen una visión sintética de la estructura de diferentes mercados aseguradores. Entre otros aspectos, abordan las previsiones de crecimiento de los mercados aseguradores, el estudio de los impactos más relevantes en la estabilidad macrofinanciera y aseguradora global, así como el desempeño de los mayores grupos aseguradores clasificándolos en función del volumen de primas, tanto en Europa como en América Latina.



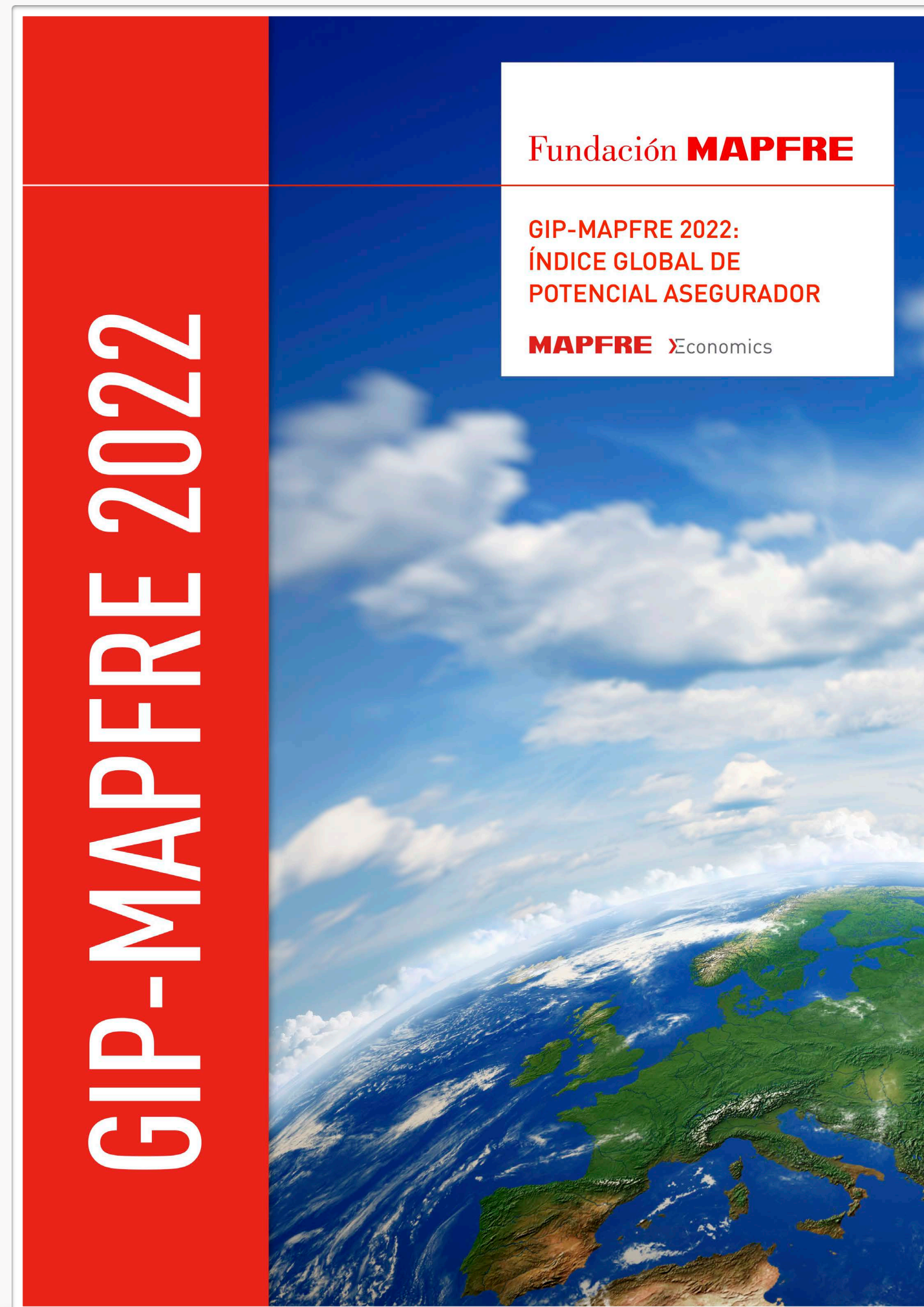

MAPFRE Economics

GIP-MAPFRE 2022: ÍNDICE GLOBAL DE POTENCIAL ASEGURADOR

Madrid, Fundación MAPFRE, 2022

A manera de resumen

1

En términos absolutos, **la BPS ha crecido como consecuencia de una más intensa recuperación económica que aseguradora tras la crisis sufrida por el efecto de la pandemia**, la cual ha incidido en mayor grado al ramo de No Vida (19%), que presenta una mayor variación del índice de penetración que en el ramo de Vida (13%).

2

La participación de la BPS sobre el PIB mundial ha crecido en el ramo de No Vida en todas las regiones, excepto en el resto de países emergentes. En estas regiones, el impacto del PIB en el índice de penetración ha sido menor, lo que se traduce en unos índices de penetración relativa mayores. **En el ramo de Vida, la participación de la BPS sobre el PIB mundial ha crecido especialmente en los BRICS** que, por otro lado, sufrieron las correcciones más fuertes el año de la pandemia “efecto rebote”.

3

Continúa la predominancia del ramo de Vida sobre el ramo de No Vida en la estructura de la BPS, así como de los países emergentes que concentran la mayor parte de la BPS tanto en Vida (73%) como en No Vida (88%).

A manera de resumen

4

Los índices de potencial **tanto GAI como el GIP-MAPFRE han recuperado la senda del crecimiento** tras los efectos de la emergencia sanitaria producida por el Covid-19 en 2020, **aunque no han logrado alcanzar los valores previos a la pandemia.**

5

La relevancia estadística del **nivel poblacional** es uno de los factores claves que explica el GAI, tanto en los BRICS como en el tier-1, y **ha decrecido respecto al año anterior por la mayor importancia del factor de la brecha del PIB**, aunque también por el estancamiento en el crecimiento poblacional (especialmente en el resto de los países emergentes) como resultado de la pandemia del Covid-19.

6

Se registra un **aumento de la concentración del GIP-MAPFRE en los ramos Vida y No Vida de los países que forman el Tier-1.** Los componentes de la renta y la elasticidad de la demanda predominan en los países desarrollados, mientras que en los emergentes el tamaño de población y el PIB producen un mayor potencial asegurador.

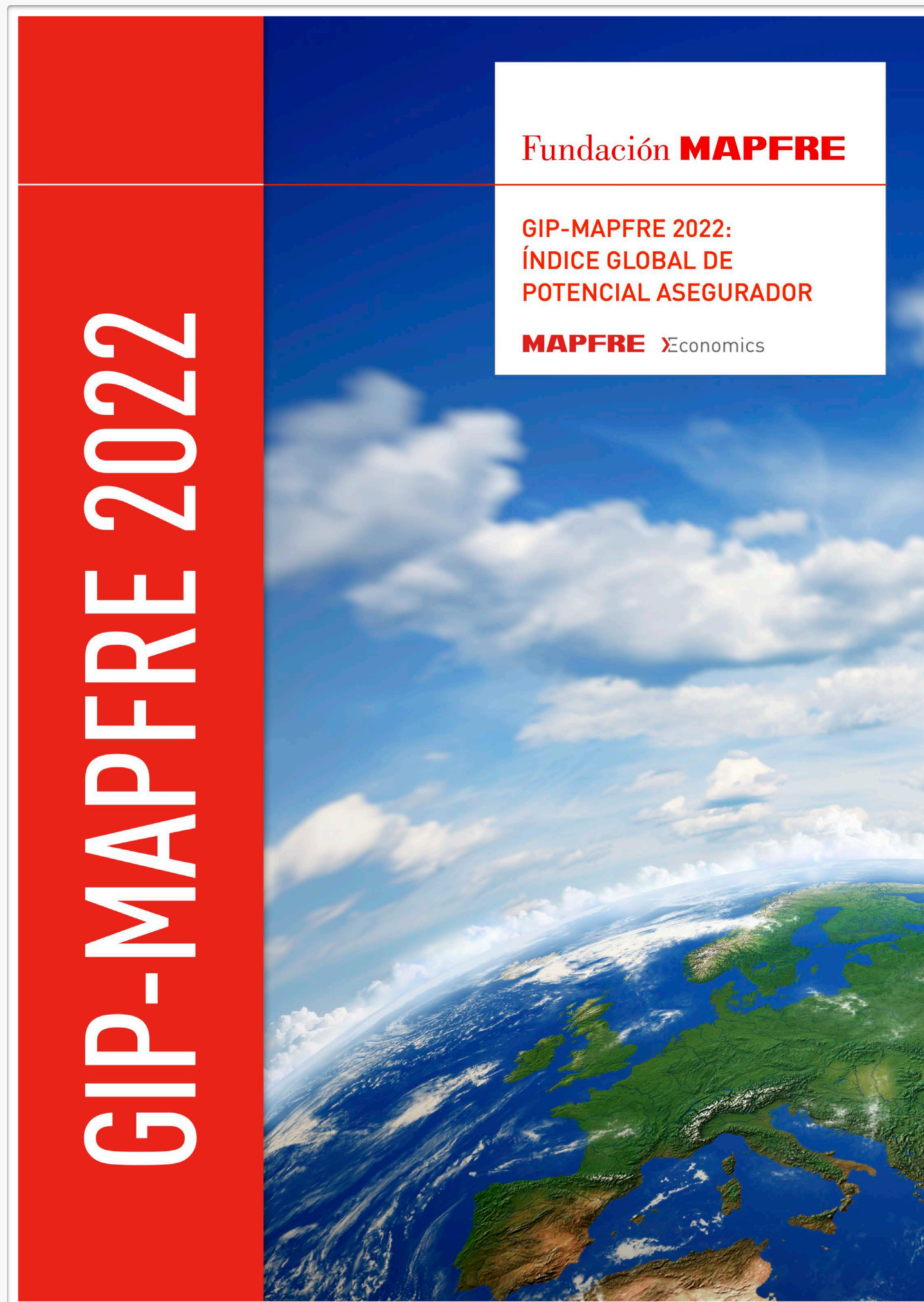

www.mapfre.com

www.fundacionmapfre.org

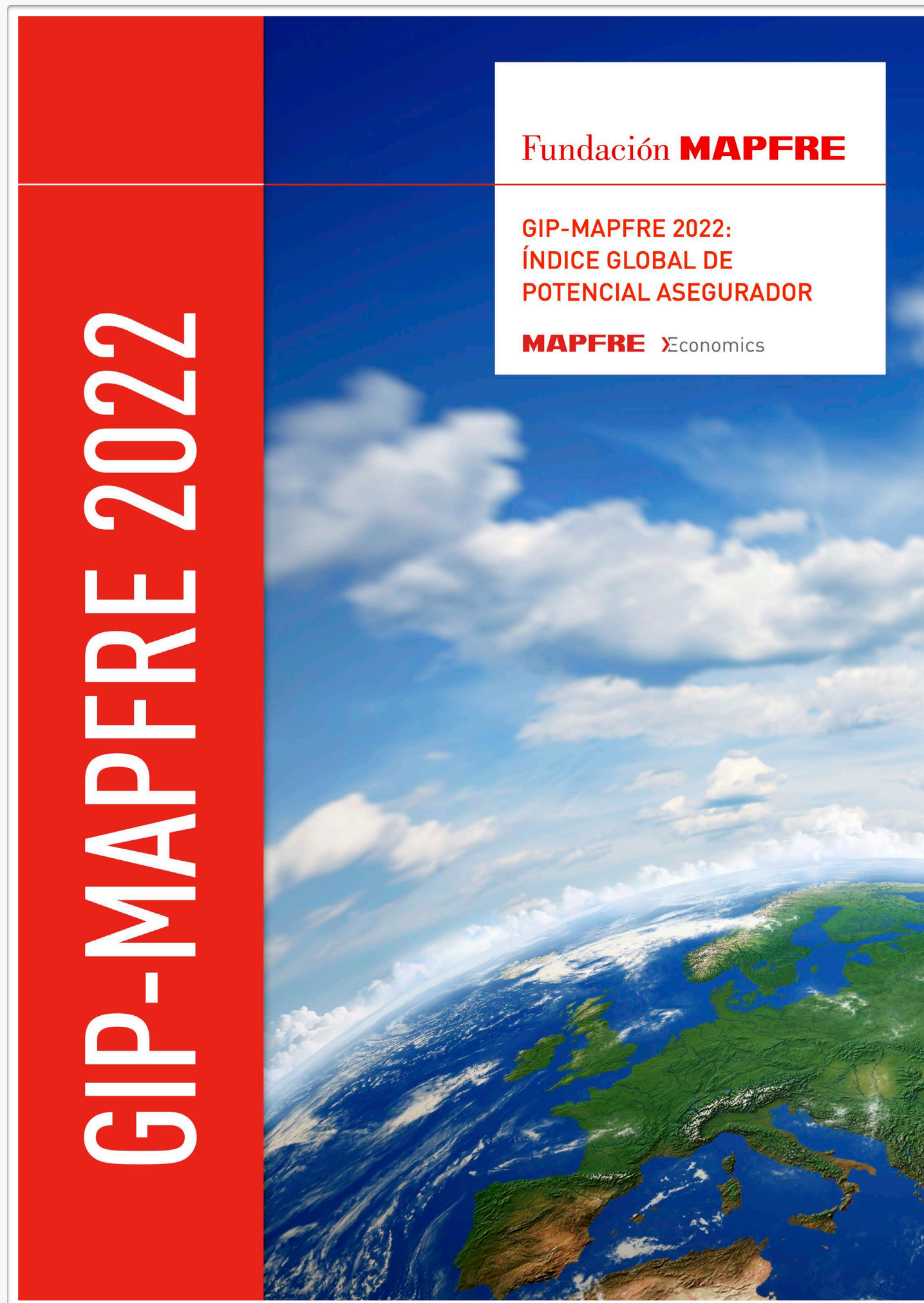

Descarga el informe:
GIP-MAPFRE 2022

MAPFRE Σ Economics

2022